



## 第49回全国育樹祭2026わかやま

# 森林・林業・環境 機械展示実演会

## 出 展 概 要

会期：令和8年11月8日（日）～9日（月）

会場：和歌山県白浜町 旧南紀白浜空港跡地

共催

和歌山県、一般社団法人林業機械化協会

後援（依頼予定）

白浜町、近畿中国森林管理局、

全国森林組合連合会、一般社団法人全国木材組合連合会、

全国素材生産業協同組合連合会、林業・木材製造業労働災害防止協会、

森林利用学会、一般社団法人国産材を活用し日本の森林を守る運動推進協議会、

森林を活かす都市の木造化推進協議会、

全国国有林造林生産業連絡協議会、

その他和歌山県内林業関係団体



## はじめに

一般社団法人林業機械化協会は、昭和56年から林業機械の展示実演会を開催してまいりました。今年度は第49回全国育樹祭開催記念行事として和歌山県と共催で開催します。

この展示実演会は、協会会員のメーカー等が開発・改良した機械や輸入した機械（先進的な林業機械をはじめ、小型林業機械、林内作業車、森林バイオマスの有効活用のための機械、防護衣等の安全装備等）を多数展示・実演し、関係者及び一般の方々にその性能を紹介することにより、性能の高い森林・林業・環境機械の普及とその安全使用を促進することを目的として開催するものです。

展示・実演会は、屋外で現場さながらの実演をお見せできる我が国最大規模のものです。是非とも多くの皆様にご出展いただき、林業機械化推進の大きな契機となるよう期待しています。

## 目次

目次	1
開催概要	2
会場案内	3
1 会場位置図	
2 会場アクセス	
3 会場配置図	
スケジュール	6
1 全体予定表	
2 搬入搬出、設営撤去スケジュール	
運営管理事項	8
1 個人情報の取扱い	
2 事故防止への対応	
3 イベント保険の加入	
4 出展に関する留意（規制）事項	
5 広報活動	
6 みどりの大使の訪問	
7 アンケート調査	
8 スタンプラリー	
9 経費の請求	
各種申込み	14
1 出展の申込み	
2 「最新の林業機械」掲載の申込み	
3 木材調達・処分の申込み	
4 ブース設営の申込み	
5 火気使用・危険物の届出	
6 搬入・搬出車両証の申込み	
7 追加備品、軽油・灯油の申込み	
8 弁当の申込み	
提出書類	38

## 【開催趣旨】

ハーベスタ、フォワーダ等の林業機械をはじめ、遠隔操作伐倒機械、下刈り作業車等の先進的な林業機械、チェーンソーや刈払機等の小型林業機械、林内作業車、木材破碎機等森林バイオマスの有効利用のための機械、環境保全に資する機械、防護衣等の安全のための装備等を多数展示・実演し、その性能を広く紹介することにより、性能の高い森林・林業・環境機械の普及とその安全使用を促進することを目的とする。

## 【名称】

第49回全国育樹祭2026わかやま  
森林・林業・環境機械展示実演会

## 【会期】

令和8年11月8日(日)～11月9日(月) 【2日間】

- ・オープニングセレモニー：11月8日(日) 9:00～ 9:40
- ・展示実演会：11月8日(日) 9:00～16:30  
9日(月) 9:00～15:00

## 【会場】

旧南紀白浜空港跡地（白浜町）  
（〒649-2211 和歌山県西牟婁郡白浜町2926外）

## 【共催】

和歌山県、一般社団法人林業機械化協会

## 【後援（依頼予定）】

白浜町、近畿中国森林管理局、全国森林組合連合会、一般社団法人全国木材組合連合会、全国素材生産業協同組合連合会、林業・木材製造業労働災害防止協会、森林利用学会、一般社団法人国産材を活用し日本の森林を守る運動推進協議会、森林を活かす都市の木造化推進協議会、全国国有林造林生産業連絡協議会、その他和歌山県内林業関係団体

## 【出展社数（過去3回平均）】

83社

## 【来場者数（過去3回平均）】

17,800人



## 2 会場アクセス

### 2-1 車を利用

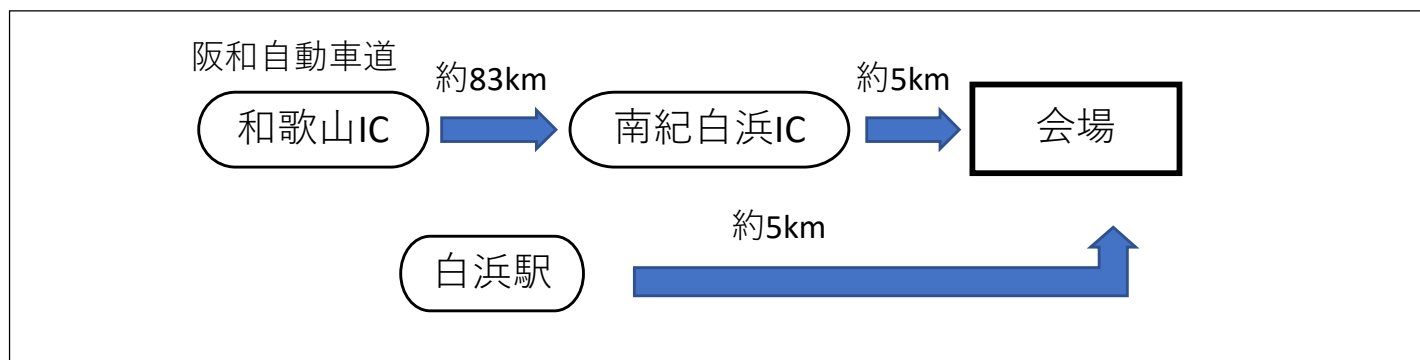

### 2-2 公共交通機関

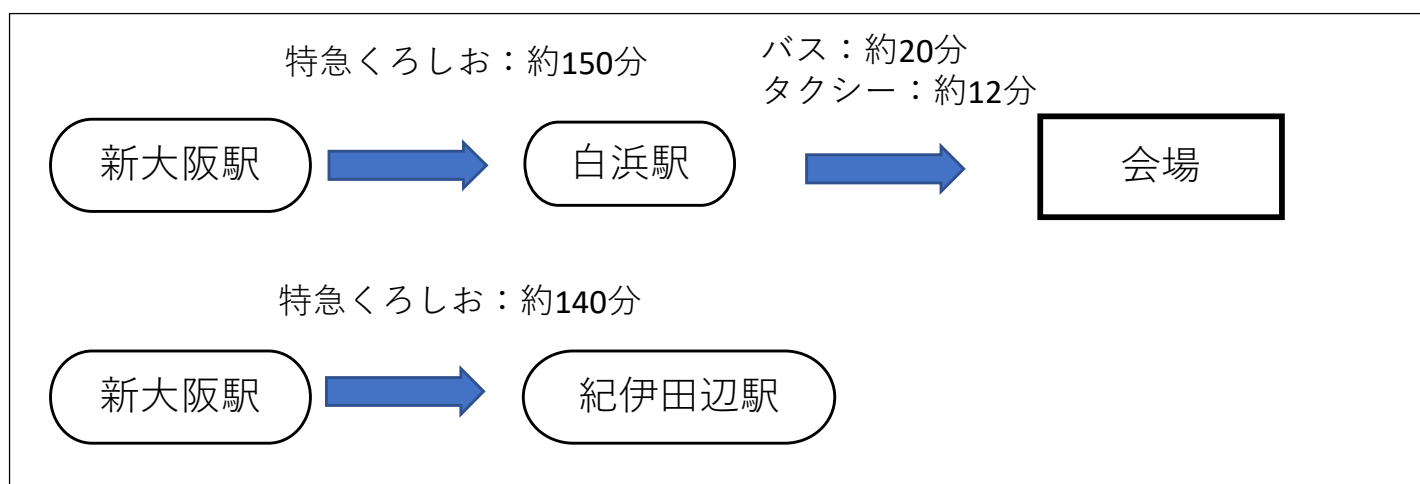

### 2-3 シャトルバスを利用

紀伊田辺駅から、シャトルバスの運行を予定しています。  
(運行経路は決まり次第、お示しします。)

### 3 会場配置図

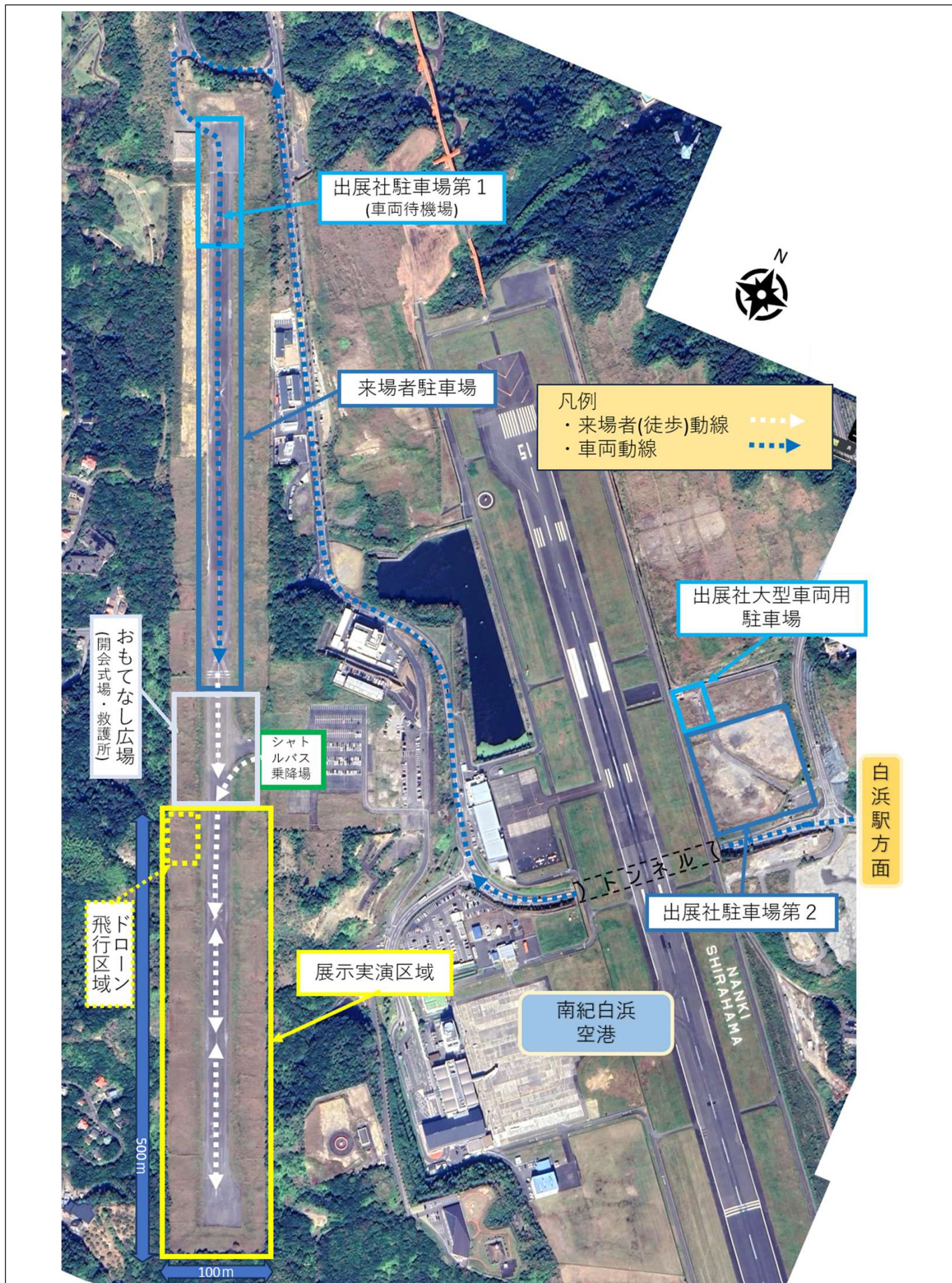

## 1 全体予定表

	全体	出展社の申込・提出期限
令和8年 4月	出展社募集開始 4月13日(月)	
5月		出展申込期限 5月14日(木)
		「最新の林業機械」掲載申込期限 5月14日(木)
6月	出展社説明会(WEB) 6月9日(火) (出展社小間割決定)	木材調達・処分申込期限 6月18日(木)
	出展社説明会(現地) ※ 6月11日(木)	「最新の林業機械」原稿 提出期限 6月18日(木)
7月		ブース設営申込期限 7月14日(火)
		リーフレット、見どころ原稿 提出期限 7月16日(木)
		木材納品場所申込期限 7月16日(木)
8月	建築物許可申請 8月上旬	
	ポスター等配布 8月下旬	火気使用・危険物届出申込期限 8月20日(木)
9月	火気使用・危険物届出	
	建築物・工作物確認申請 9月下旬	搬入・搬出車両証申込期限 9月24日(木)
10月	搬入・搬出車両証発行 10月上旬	追加備品申込期限 10月8日(木)
	消防届出 10月上旬	軽油・灯油申込期限 10月8日(木)
		弁当注文期限 10月22日(木)
11月	搬入・設営 11月 5日(木)～7日(土)	
	開催日 11月 8日(日)～9日(月)	
	搬出 11月10日(火)～11日(水)	
備考	<p>※旧南紀白浜空港跡地は和歌山県、白浜町の所有地です。通常時は施錠を しており立ち入りはできません。立ち入りの機会が少ないので6月11日 の現地説明会をご利用ください。 なお、別の日に会場の視察希望がありましたら、協会に連絡願います。 協会が関係当局と可否を調整します。</p>	

2 搬入搬出・設営撤去スケジュール

		7:00	8:00	9:00	10:00	11:00	12:00	13:00	14:00	15:00	16:00	17:00	18:00	19:00	20:00
11月2日 (月)	会場設営			測量					会場設営						
11月3日 (火)	会場設営			会場設営											
11月4日 (水)	会場設営			会場設営											
11月5日 (木)	搬入1日目			出展社搬入・設営											
11月6日 (金)	搬入2日目			出展社搬入・設営											
11月7日 (土)	搬入3日目			出展社搬入・設営											
11月8日 (日)	会期1日目			会期 (9:00-16:30)											
11月9日 (月)	会期2日目			会期 (9:00-15:00)							撤去				
11月10日 (火)	搬出1日目			撤去・搬出 (小型車及び大中型車)							搬出(小型車)				
11月11日 (水)	搬出2日目			撤去・搬出 (小型車及び大中型車)							搬出(大中型車)				
11月12日 (木)	撤去			木材搬出											
				跡地整備											

※ 夜間閉鎖  
18時～翌8時

夜間閉鎖  
18時～翌8時

※ 11月8日,9日以外の日については、テント設営時に使用するクレーンなどで9mを超える(最大15m未満まで)場合は7:00～8:30の間のみ使用可能とします。  
P16 5-2 展示実演区域を参照

## 1 個人情報の取扱い

### 1-1 運営事務局における出展社情報の取扱い指針

- 第49回全国育樹祭2026わかやま森林・林業・環境機械展示実演会において取得した個人情報は、下の利用目的以外には利用しません。
- 本実演会に関連して取得した個人情報は、本実演会の共催者である和歌山県、一般社団法人林業機械化協会（以下「運営事務局」という。）にて厳重に管理します。なお、本実演会のために運営事務局が契約する委託先に下に掲げる利用目的に限り本情報を提供することがあります。
- 委託先では、「行政手続における特定の個人を識別するための番号の利用等に関する法律」「個人情報の保護に関する法律」及び「特定個人情報の適正な取扱いに関するガイドライン（事業者編）」を遵守して、特定個人情報等の適正な取扱いを行います。

個人情報の利用目的	森林・林業・環境機械展示実演会に必要な各種事務（行政手続き、運営事務局との連絡調整ほか）。
-----------	---

### 1-2 出展社における個人情報の取扱いについて

- 出展ブースにおける個人情報の取扱いについて、次の要件に沿った十分な配慮をお願いします。

① 利用目的の開示	名刺の取得やアンケートの記帳などにより来場者の個人情報を取得する場合は、利用目的を明示
② 管理責任	取得した個人情報の管理については出展社の管理・責任
③ その他、個人情報保護法の遵守	本人の承諾を得ずに、個人情報を第三者に提供することは禁止 個人情報の取扱いについては法令を遵守

### 1-3 出展ブースにおける個人情報の取扱いに関する案内の掲示例

- 個人情報の取扱いに関する案内を出展ブースに掲載することを推奨しています。案内を掲示される際には、次の掲示例を参考にしてください。

<p>&lt;掲示例&gt;                  弊社はお預かりする個人情報を厳正に取扱うため、個人情報に関する法令等を遵守し以下のとおり個人情報の取扱いには十分に注意します。</p>	
① 利用目的	<ul style="list-style-type: none"> <li>出展物に関して、弊社よりご連絡を差上げるため。</li> <li>弊社の製品やサービスのご案内をするため。</li> </ul>
② 第三者提供の有無	<ul style="list-style-type: none"> <li>弊社では、承諾がない限り、収集した個人情報を第三者に提供しません。</li> </ul>
③ セキュリティ	<ul style="list-style-type: none"> <li>弊社は、個人情報への不正アクセス、紛失、破壊、改ざん、漏洩を防止するため、適切かつ合理的な安全管理策を講じます。</li> </ul>
④ 開示・訂正	<ul style="list-style-type: none"> <li>弊社では、本人の個人情報の開示・確認・訂正・利用停止・削除をご本人が希望される場合には、ご本人確認をさせていただいた上で、対応します。</li> </ul>
個人情報管理責任者 ○○株式会社 ○○部 担当○○ 電話：○○-○○○ E-mail：○○○@○○○.co.jp	

## 2 事故防止への対応

### 2-1 盗難・損害等への対応

- 運営事務局は、11月3日(火)から11月11日(水) 18時までの間、会場の管理・保全のために24時間警備員を配置します。
- 運営事務局は、天災、火災、盗難、紛失その他によって出展社の人身および物品に対する傷害・損害が生じた場合、その責任を負いません。ブース内の貴重品類の管理にはご注意ください。
- 会場内において、出展社の過失・無過失によって生じた人身および物品に対する傷害・損害については、当事者同士で協議の上、賠償などの対応を行ってください。
- 出展社は会期中、自社ブース内を無人にすることのないようにしてください。
- 万が一、事故・急病などの問題が発生した場合は、速やかに運営事務局にご連絡ください。

### 2-2 事故防止措置及び責任

- 運営事務局は、台風、地震等の天災、その他やむを得ない事情により出展社ならびに来場者へ安全上の配慮が必要と判断した場合には、会期の変更、または開催を中止することがあります。(例えば、警戒レベル3以上の避難情報が発令された場合や近郊の鉄道の運休、高速道路の通行止めが見込まれる場合など) また、これによって生じた経費、物品などの損害に対して補償は行いません。
- 会期の変更や中止などの際には、場内放送にて連絡するとともに、メールにて出展社の責任者に通知します。
- 出展社は、展示物の搬入から搬出までの間、事故防止に努めてください。また、運営事務局は、事故発生防止のための作業の改善、作業の制限及び中止を求める場合があります。
- 空港営業時間(8:30~20:00)において出展社にて9mを超えて作業を実施した結果、空港の運営に被害を与えた場合は、当該出展社にて責任を負うこととなるので、高さ制限を遵守してください。(別紙P10参照)

## 3 イベント保険への加入

- 運営事務局では、イベント共催者の運営上(開催日のみ)の不備により生じた事故による、来場者のケガや物品の損傷をカバーする保険(施設賠償責任保険)に加入します。出展社においても、来場者等に対する賠償及び展示物の損傷に対する保険に加入してください。
- 現在、保険に加入中の場合は、以下の項目を賠償の範囲としているか、事前に加入保険会社等にご確認ください。

#### 保険加入確認事項

- ①搬入・搬出時・展示中(デモ操作中等)における第三者への賠償に対する補償  
⇒施設賠償責任保険
- ②輸送中、展示中の展示物の損傷及び盗難に対する補償  
⇒動産総合保険、運送保険
- ③実演会に使用する出展社の設備(テント、ハウスや備品等)  
⇒動産総合保険
- ④実演会に参加されるスタッフの怪我に対する補償  
⇒労災総合保険、傷害保険

**第49回全国育樹祭わかやま2026森林・林業・環境機械展示実演会  
実施会場（旧南紀白浜空港滑走路）に係る高さ制限について**

標記について、実施会場である旧南紀白浜空港滑走路の使用に係る制限及び禁止事項について、大阪航空局及び株式会社南紀白浜エアポートと協議の結果、以下のとおりとなりました。

制限	内容
VOR/DMEによる制限	VOR/DME サイトから半径 230mに構造物を設置する場合は原則 9m未満とすること。 資材搬入時等に使用するクレーンについても当該制限の対象。
航空法による制限	航空機が安全に離着陸するための制限区域に該当しており、現行滑走路の地盤高から計算された高さ制限がある。 転移表面区域は現行滑走路の標点の地盤高から45mの高さまで1/7の勾配で制限高が変わり、45mに達した地点から半径 4000m圏内までは水平表面区域として高さ制限がある。

会場図面と各種制限区域

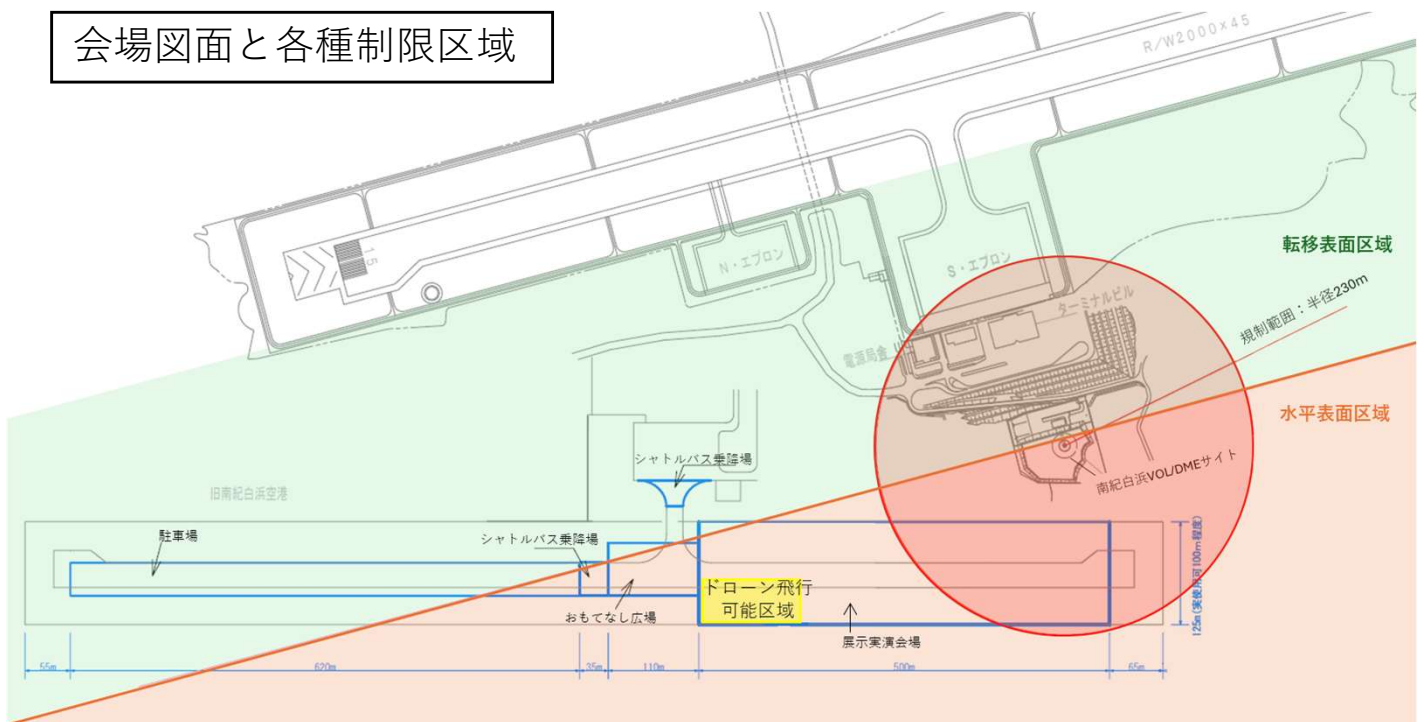

つきましては、展示・実演においては安全を考慮して、「会場に設置する構造物及びクレーン作業等の高さは全域で9m未満にすること」及び「ドローン飛行可能区域での飛行の高さは15m未満とし、ドローン飛行可能区域以外でのドローン操縦は行わないこと」、「その他関係法令を遵守すること」を徹底してください。

なお、構造物の高さが9m未満であってもブースレイアウトについて大阪航空局及び(株)南紀白浜エアポートに事前の協議が必要となっています。

## 4 出展に関する留意（規制）事項

### 4-1 共有スペースでの規制

- アンケートのお願い、チラシやノベルティの配布などを共有スペースで行うことは禁止します。自社の出展区画内で行ってください。
- 出展区画周囲の共有スペースに来場者を滞留させることは避けてください。自社の出展区画の来場者の誘導、整理、周囲の共有スペースでの通路確保は出展社にて行ってください。危険と判断される場合などは、運営事務局から改善をお願いすることがあります。
- 自社の出展区画以外に展示物、備品などを置くことはできません。また、ストックヤードの用意はありません。

### 4-2 音量規制

- 運営事務局では定期的に音量調査を行います。明らかに耳障りな音量の放送等で、近隣の施設、出展社や来場者の迷惑となっていると認めた場合、運営事務局から改善をお願いします。

### 4-3 無線機の使用

- 連絡業務に使用する無線機、デモンストレーションに使用するワイヤレスマイク等は、近接の飛行場運営に支障がないよう電波法に基づいた登録済み（技適マーク）の機器を使用してください。
- 使用する無線機等については、機種を出展申込時に申込用紙に記載してください。

### 4-4 飲食物提供に関する規制

- 来場者に飲食物を提供する場合は、事前に保健所への申請が必要となります。出展社にて個別に申請いただきますようお願いいたします。ただし、個別包装された菓子類や飲料を提供する場合は、申請の必要はありません。

### 4-5 取材・撮影の規制

- 運営事務局では来場者による撮影を特に規制しません。機材、製品やデザイン保護など撮影を規制する必要がある場合は、看板を設置するなど各社にて対応してください。また、運営事務局の撮影スタッフが取材・撮影を行いますので、ご協力をお願いします。
- 報道関係者には腕章等の目印を掲示していただきます。報道関係者は独自に取材・撮影を行いますので、差支えないかぎりご協力してください。

### 4-6 ゴミ処理

- 展示会終了後は、ゴミ等を残すことのないようにお願いします。
- ゴミ・残材等の廃棄物は、原則、すべて自社にて処分してください（別途申し込みのあった木材の処分（P21関係）を除きます）。処分に使用するゴミ袋等は出展社がご用意してください。出展社が会場にゴミ・残材等を放置した場合、処理に要した費用を出展社にご負担いただきます。
- 会場に設置しているゴミ箱は、来場者用ですので、出展社は使用できません。

## 4-7 その他の留意事項

- 開催準備から撤去までの間、運営事務局との連絡・調整を行う責任者を定めてください。共同出展の場合、運営事務局からの連絡は申込出展社になります。
- 展示実演により、出展区域内に穴や轍等が生じた場合には、出展社の責任で原状復旧を行ってください。
- 出展社が会場内外の物品を損壊した場合には、必ず運営事務局に申出してください。
- 不十分な原状復旧や損壊に係る修理や代用品の調達等に要した経費は、別途請求させていただきます。
- 会場内は指定した喫煙所を除き、全面禁煙とします。吸い殻等のポイ捨て等喫煙マナーの遵守を関連会社も含めて徹底してください。なお、開催期間中は会場内に喫煙場所を設置する予定です。
- 出展概要、出展社説明会、出展の申込、その他問い合わせ等は、日本語のみとなります。

## 5 広報活動

- 運営事務局が行う広報活動は以下のとおりです。

ポスターの作成	ポスターを作成し国、都道府県、林業関係団体等に掲示の協力を依頼
招待券・チラシ（PDF版）の作成	招待券・チラシ（PDF版）を作成し、顧客配布用として出展社等に提供
林業関係団体への協力要請	林業中央団体及び和歌山県の林業・木材・土木の関係団体に対して来場誘致の協力を依頼
パブリシティ	日刊紙、業界紙に対して、展示実演会の情報を準備段階から提供し、取材誘致に向けたパブリシティ活動を実施
協会の月刊誌、HPによる告知	協会発行の月刊誌に随時、展示実演会の記事を掲載協会のHPにおいて最新の展示実演会情報を配信
リーフレットによる会場案内	展示会会場で来場者に配付する「リーフレット」において出展内容を紹介
「最新の林業機械」（冊子）の配布	展示会会場で招待券と引き換えに来場者に配布

## 6 みどりの大使の訪問

- みどりの大使（ミス日本）が希望のあった出展ブースを訪問し、機械等の操作、展示物の見学等を行う予定です。訪問の日時については、後日お知らせします。
- 1社当たり10分程度を予定し、22,000円（税込）の経費がかかります。
- 来訪時にみどりの大使を撮影した写真等については、個別の商品PRでの使用は不可です。当日や後日の広報媒体・社内報・社外報・WEBなどにおいて、【2026年の展示実演会での様子】であることを明記して、非営利の報告として利用してください。
- 有料商品の販売PRや告知、会社CMなどにみどりの大使の写真を利用することは、営利になるため、別途、一般社団法人ミス日本協会との広告契約が必要となります。

## 7 アンケート調査

- より良い展示実演会にするために、来場者アンケートを実施します。その中で、来場者からの評価が最も高かった出展社については、次年度の開会式においてその努力を讃えて表彰状を贈呈するとともに、来年度の「最新の林業機械」の表紙に掲載させていただく予定です。

## 8 スタンプラリー（検討中）

- 来場者が会場内を回る動機づけとして、スタンプラリーを実施します。

## 9 経費の請求

- 展示実演会に要した経費の請求は、展示実演会終了後、「請求書」を送付しますので、出展社は、「請求書」に記載された請求額を指定口座に振込みしてください。
- 振込手数料、被仕向送金手数料、円為替取扱手数料など振込に係る手数料については、出展社にて負担願います。
- 請求内容は、出展料、木材調達・処分料、ブース設営申請料（申請に該当する社のみ）、追加備品料、軽油・灯油料等です。なお、「最新の林業機械」掲載料は別途請求となります。
- 経費の請求は、申込出展社のみに行います。共同出展の場合でも分割請求は行いませんので、各社で調整してください。

掲載頁	提出書類名	提出期限	提出先	申込書頁	備考
15	出展申込書 ①～③	5月14日 (木)	林業機械化協会	38-40	全社提出
19	「最新の林業機械」掲載申込書	5月14日 (木)	林業機械化協会	41	
20	木材調達・処分申込書	6月18日 (木)	林業機械化協会	42	
19	「最新の林業機械」原稿の提出	6月18日 (木)	林業機械化協会	---	
22	ブース設営申込書①(全社) ②追加テント ③(建物・工作物)	7月14日 (火)	アクティオ	43-47	全社提出 ※
16	リーフレット及び見どころ原稿の提出	7月16日 (木)	林業機械化協会	---	全社提出
20	木材納品場所申込書	7月16日 (木)	林業機械化協会	48	
31	火気使用・危険物届出書	8月20日 (木)	アクティオ	49	発電機、 火器使用
33	搬入・搬出車両証等申込書	9月24日 (木)	林業機械化協会	50	
36	追加備品申込書	10月8日 (木)	アクティオ	51	
36	軽油・灯油申込書	10月8日 (木)	アクティオ	52	
37	弁当注文書	10月22日 (木)	アクティオ	53	

※ブース設営申込書の③は、建物・工作物申請に該当する場合のみ。

区分	お問い合わせ先
<ul style="list-style-type: none"> <li>・展示実演会全般</li> <li>・出展料及び出展申込み</li> <li>・搬入出車両及び車両の駐車</li> <li>・木材の調達及び処分</li> <li>・「最新の林業機械」</li> </ul>	一般社団法人林業機械化協会 担当：今泉、寺澤 〒112-0004 東京都文京区後楽1-7-12 林友ビル2階 TEL：03-5840-6217 / FAX：03-5840-6218 メールアドレス：tenji@rinkikyo.or.jp
<ul style="list-style-type: none"> <li>・ブースの設営</li> <li>・建物・工作物申請</li> <li>・火気使用・危険物の持込み</li> </ul>	株式会社アクティオ 林業展事務局 担当：大野、中本 〒103-0027 東京都中央区日本橋3-12-2 朝日ビルディング8F 電話：050-1793-9523 電子メール：ringyoten-support@jei-m.com
<ul style="list-style-type: none"> <li>・追加備品</li> <li>・軽油灯油</li> <li>・弁当の注文</li> </ul>	株式会社アクティオ 林業展事務局 担当：大野 電話：050-1793-9523 電子メール：ringyoten-support@jei-m.com

## 1 出展料（税込み）

単位：(円)

区画区分		展示面積等	会員料金	非会員料金
小規模		テント1張分19.4㎡ (5.4m×3.6m)	199,100	398,200
中規模		テントを含む展示実演面積 200㎡以下	504,900	1,009,800
大規模	基本額	テントを含む展示実演面積 200㎡超	504,900	1,009,800
	加算額	追加面積100㎡あたり	79,200	158,400
ドローン飛行場 使用料			33,000	66,000

※大規模の出展料は「基本額」に「加算額」を加えた額となります。

※ドローン飛行場では展示ができませんので、近接の小規模区画等も併せてお申込みください。

## 出展料に含まれるもの

- ① テント1張（5.4m×3.6m）、側幕（4面）及び強風対策付き
- ② テーブル（机）：2台
- ③ パイプ椅子：3脚
- ④ 会場内案内、通常利用に係る供用部分の設置・維持・撤収
- ⑤ リーフレットへの掲載
- ⑥ 建築許可申請に係る事前協議、問合せ対応等の経費（建築物・工作物確認に係る図面作成や申請、検査等の経費を除く）
- ⑦ 消防法関連の届出に係る経費

※テント等出展料に含まれるものが不要の場合でも出展料の減額はしません。

※全てのブース（小規模を含む）の備品に「電源」は含まれません。モニターや電動装置等を利用する出展社は、別途電源を準備してください。追加備品として申込むこともできます。

## 2 出展の取消料

- ・ 展示会開催日から起算した日数に応じて、下記のとおり取消料を請求します。
  - ① 60日にあたる日以降：出展料（基本額）の20%
  - ② 40日にあたる日以降：出展料（基本額）の30%
  - ③ 20日にあたる日以降：出展料（基本額）の70%
  - ④ 10日にあたる日以降：出展料（基本額）の100%

## 3 出展の申込み方法

- ・ 出展を希望する場合は、「出展申込書①、②、③」を以下の期限までに運営事務局に提出してください。

提出書類	提出期限	申込書頁
出展申込書①、②、③	5月14日（木）	38-40

## 4 リーフレット、見どころ原稿の提出

- 「リーフレット」の原稿は、個々の出展社が展示・実演する「主な機械・器具等」の内容を文字数**80字以内**で作成してください。
- 「見どころ」の原稿は、協会HPや業界紙への情報提供に使用しますので、「PRしたい内容」や「主な出展機械等」等を、文字数**200字以内**で作成してください。
- 出展申込された社は、「リーフレット、見どころ原稿」を以下の期限までに運営事務局に提出してください。様式はありませんので、メール等で提出してください。

提出書類	提出期限	申込書頁
リーフレット、見どころ原稿	7月16日（木）	---

## 5 展示実演区域の留意事項

### 5-1 展示区域（小規模）

- 展示用テント（横5.4m×縦3.6m）1張を単位として、テント側幕（4面）及び、テーブル2台、椅子3脚付きとなります。
- 複数テントを連結して使用することができます。申込書の出展内容欄に必要なテント数を必ず記載してください。テントを連結した場合の雨樋は別途、追加備品として申込みください。
- 実演は、展示用テント内で実施してください。通路等での展示及び実演、客引き行為は禁止します。
- ドローン飛行場の使用を申込まれた場合、ドローン飛行場に隣接した区域に展示用テントを配置します。加えて、そのほかの区域でも出展を希望する場合は、運営事務局に相談してください。

### 5-2 展示実演区域（中大規模）

- 区画の大きさは、100㎡（縦10m×横10m）から、2025㎡（縦45m×横45m）までm単位で自由に設定できます。なお、申込数により面積の上限を変更することや希望面積を調整すること、申込区画の形状により配置が難しい場合は区画形状を調整することもありますので、予めご承知おきください。
- 展示用テント（横5.4m×縦3.6m）1張、及びテント側面（4面）、テーブル2台、椅子3脚付きとなります。
- 草地の部分はオーガ等を使用して掘削（丸太を立てる穴用）ができますが、掘削は必要最小限としてください。展示実演会終了後、整地や転圧などにより、確実に原状復旧してください。整地等が不十分な場合は、その経費を請求します。
- 実演については、来場者や出展社従業員の安全を第一に、法令等を遵守した対策を講じて実施してください（「5-3実演にかかる安全対策」を参考としてください）。
- 展示物、工作物及び施設の高さについては、強風、危険回避及び航空施設への影響のため、最大9mまでに制限します。テントの設営時に使用するクレーンなどで9mを超える（最大15mまで）場合は、7:00～8:30の間のみ使用可能とします。

- 展示用テント（協会テントを含む）の配置場所や注文した木材の配置をお知らせください（ブース設営申込書①-2（P44）や木材納品場所申込書（P48）を提出ください）。なお、区画の大きさにより、木材の使用量を制限する場合があります。
- 実演に使用した枝付き材は、長さ4 mに造材して下さい。これによらない場合でも1 m単位でお願いします。
- 処分を依頼する木材等は、ブース内の通路側1箇所に集積してください。丸太や末木枝条は、グラブ等で掴みやすいよう整頓してください。木材チップやおが粉等は、予めフレコンバック等に入れてください。
- フレコンバック等は各社でご用意してください。

### 5-3 実演にかかる安全対策

- 来場者に実演を見学させる場合は、来場者の安全を確保するための措置を確実に実施してください。
- 破碎機、チェーンソー、刈払い機、枝打ち機等の器具の実演を行う場合は、器具の可動範囲や切削物の飛散範囲を勘案し、来場者の安全対策を実施してください。特に、マルチヤー等を使用する場合、切削物だけでなく、木材自体が飛ぶことも想定した安全対策を実施してください。
- 実演及び展示機械のブーム等については、危険を生ずるおそれのある範囲に来場者が入らないよう措置するとともに、航空施設への影響のため高さ9 m以内とし、設置場所については、転倒した場合でも区域外にでることのない場所に設置してください。
- 伐採作業については樹高の2倍の距離、造材作業及びはい積み・木寄せ作業については機体の最大作業半径の2倍の距離を半径とする円内が危険区域となりますので、実演時には来場者や他の作業者が入ることができないよう措置してください。

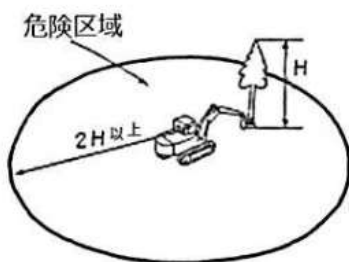

伐倒作業

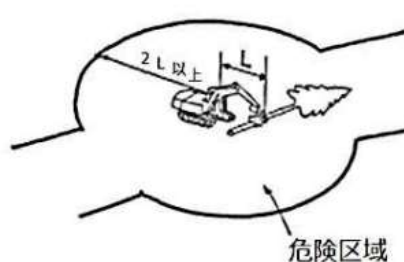

造材作業

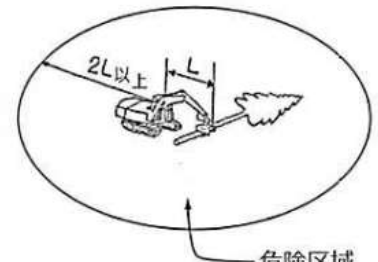

はい積み・木寄せ作業

## 5-4 ドローン飛行場の利用

- ドローンの飛行実演を行う場合は、ドローン飛行場を発着に使用してください。他の区域には着陸できません。
- ドローン飛行場の中に来場者の見学区域を定めますので、飛行区域内で実演してください。
- ドローン飛行場を使用する出展社は、隣接する小規模等区画も併せてお申込みいただきます。
- 飛行場の使用時間は、利用社数により変わります。利用者が多数の場合は、運営事務局で使用時間帯等を決定します。
- バッテリーの電源は、各社でご用意してください。
- ドローン飛行に関するルール・禁止事項等は利用申込者に別途お知らせします。

## 5-5 ドローン飛行の規制

- ドローン飛行はドローン飛行区域内のみとします。
- 会期中のドローン展示及び飛行について、国交省が定める航空法から、以下の行為は禁止とします。
  - 高さ15m以上の飛行
  - 建物、人物から30m以内の飛行
  - ドローン区域外での飛行
- 実演等で飛行する場合は、下記の内容を遵守してください。
  - 運営事務局が指定する飛行区域内での飛行
  - 無人航空機登録制度に登録された機体での飛行
  - 操縦は、講習受講者や有資格者など習熟した者が実施
  - 補助者を配置し、周囲の安全の確認

【飛行区域図】

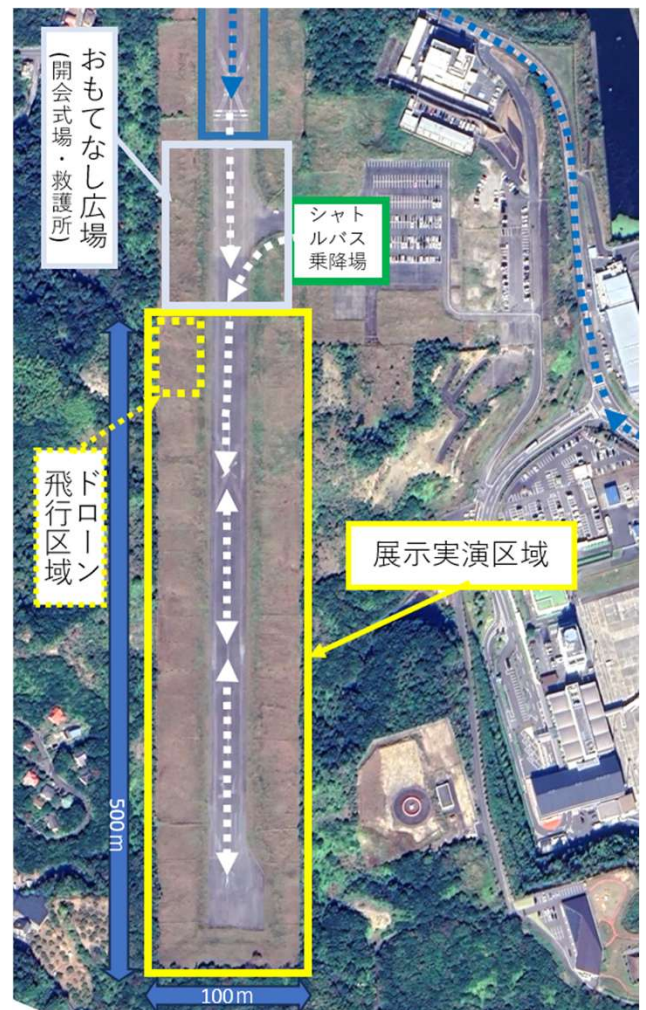

## 1 「令和8年度最新の林業機械」の概要

- 各社の最新の林業機械等を紹介する冊子「令和8年度最新の林業機械」を、森林・林業・環境機械展示実演会の来場者（招待券を提示された者）を中心に配布します。
- 林業機械の現状等がよくわかると各方面からの好評を頂いています。ぜひ、掲載することをお勧めいたします。
  - ①掲載対象機種
    - ・各社が開発、製造、輸入、販売している森林・林業・環境機械等
    - ・林業用作業器具・保護具・防護衣等
  - ②発行部数：4,000部
  - ③発行予定：令和8年10月中旬
  - ④体裁：A4版（下から2cm幅はページ番号を付与するため空白とする）  
再生上質紙 全面カラー
  - ⑤掲載方法
    - ・掲載内容は、読者が理解しやすいように説明文と写真等に分けてください。
    - ・掲載は、説明文（様式あり）1ページと写真等1ページの組み合わせを単位としますが、各社の掲載ページ数に制限はありません。
    - ・掲載する写真等は、鮮明なもの（解像度の高いもの）としてください。
    - ・読者の利便性を考慮して、可能な限り各機種の標準価格等を記入してください。
  - ⑥掲載料
    - ・説明文（様式あり）1ページと写真等1ページの組み合わせ 55,000円（税込み）

## 2 申込み方法

- 掲載を希望する場合は、「最新の林業機械掲載申込書」を期限までに運営事務局に提出してください。

提出書類	提出期限	申込書頁
「最新の林業機械」掲載申込書	5月14日（木）	41

## 3 原稿の提出

- 原稿はCD・DVDまたは版下原紙を郵送又はメールにて期限までに運営事務局に送付してください。
- 提出いただいた原稿は返却しません。

提出書類	提出期限	申込書頁
「最新の林業機械」原稿	6月18日（木）	---

## 1 木材の調達

- 木材の価格は、現在の市況による予定の価格（税込み）ですので、市況により変動する場合があります。この価格には、実演後の木材（チップ、おが粉、末木枝条を含む）の処分費用を含みます。
- 樹種については、伐採予定地の樹種構成から、樹種を指定することができず、スギ又はヒノキとなりますので、了承願います。
- 木材は、出展社の設営前にブースに納品する予定です。

### 1-1 丸太の規格と価格

価格が決まり次第お知らせいたします

- 丸太の樹種はスギ又はヒノキとし、下表の規格のとおりとします。表にない規格や竹材を希望される場合には、特注品として運営事務局にご相談ください。程度とは±2cmです。

木材の規格	価格
① 径級10cm程度 x 長級2m	
② 径級10cm程度 x 長級3m	
③ 径級20cm程度 x 長級3m	
④ 径級20cm程度 x 長級4m	
⑤ 径級20～26cm x 長級8m	
⑥ 径級30cm程度 x 長級1m	
⑦ 径級30cm程度 x 長級2m	
⑧ 径級30cm程度 x 長級4m	
⑨ 径級40cm程度 x 長級2m	
⑩ 径級40cm程度 x 長級4m	

### 1-2 枝付き材の規格と価格

- 枝付き材の樹種は、スギ又はヒノキとし、下表の規格のとおりとします。
- 枝付き材は、市場で流通していないことから、森林から調達申込分を伐採し準備しますので、規格にばらつきが生じることが想定されます。予めご了承願います。

枝付き材の規格	価格
① 元口径30cm程度 x 長さ8.0m程度（元口から先端まで）	

## 2 実演後の木材の処分

- 協会が調達した木材についてのみ処分の依頼を受付けますので、「木材調達・処分申込書」に必要事項を記入ください（出展社自ら処分する場合を除く）。
- 出展社が木材の処分を自社で行う場合であっても、木材処分費用分は返金しません。
- 処分を依頼する木材等は、ブース内の通路側1箇所に集積してください。丸太や末木枝条は、グラップル等で掴みやすいよう整頓してください。木材チップやおが粉等は、予めフレコンバックに入れてください。
- フレコンバックは各社でご用意してください。

## 3 申込み方法

- 木材の調達を希望される場合は、「木材調達・処分申込書」及び「木材納品場所申込書」を提出期限までに運営事務局に提出してください。

提出書類	提出期限	申込書頁
木材調達・処分申込書	6月18日（木）	42
木材納品場所申込書	7月16日（木）	48

## ブース設営申込書作成にあたっての基本事項

### 1 注意事項 <全社ご確認ください>

- 全出展社は「ブース設営申込書①-1、①-2（P43,44）」の提出をお願いします。
- 「**ブースレイアウト**」について、サイズ・規模および用途に分けて数量を把握するため、各社ブース内の計画に関して、P23の例に示す展示物について「ブース設営申込書①-2（P44）」の提出をお願いします。  
但し、P24に記載の「ブース設営申込書③」申込範囲に該当する場合は、  
「ブース設営申込書③-1、③-2（P46,47）」の提出をお願いします。
- 「**テント**」については、屋根が容易に撤去できることを条件として設置が認められます。また、急な突風等に備え、ウエイトや杭・ロープなどは出展社の責任において必要な安全策を講じてください。
- 「**テント・看板・ゲート**」については、風速10m/sを超える荒天が予想される場合は予め幕の撤去をご準備ください。その際、設置物やチラシなども飛ばされないよう対策を講じてください。強風による紛失等に対して、運営事務局はその損害・賠償の責任を負いません。
- 敷地内に設置するタンク容量軽油200Lを超える発電機の設置(少量危険物)については、消防の指導で、少量危険物保管場所としての届出対象となります。別途P31の指示に従って設置してください。※ガソリンの貯蔵は不可（ガソリン発電機の集積はタンク容量延べ40L以下厳守）
- 出展物を含むすべての装飾物は、自社ブース内に収めるように設計してください。
- 施工後に建築物・工作物確認申請を超える建物等が見つかった場合は違法行為とみなし、完成後であっても撤去又は一部解体等の対応をしていただきます。
- やむを得ず建築物・工作物確認申請の内容変更となる場合は、速やかに申し出てください。但し、行政判断の為、ご要望に沿えない場合もあります。
- テントでも屋根が取り外しできない場合は建築物・工作物確認申請の対象となります。7月14日までに事務局へ事前にご相談の上、「ブース設営申込書③-1、③-2（P46,47）」提出のご準備をお願いいたします。

## 2 ブースレイアウト図 <全社ご確認ください>

### ○明記が必要な情報

ブース設営申込書①-2 (P44) のレイアウト図・平面図に以下の内容を明示してください。

1. ブース内展示物レイアウト、入口、方位及び基本寸法の明示  
(ユニットハウス等、テント、工作物、発電機、展示車両、実演木材、観覧席等)
2. 出展料に含まれる協会テント及び自社追加テントの区別および位置の明示
3. 消防法第8条及び同法第36条に準じた消防計画、防災計画
  - ・見学通路 (避難路として有効幅1.5m以上を明示)
  - ・消火器 (ABC10型以上) の位置明示 (ハウス、100㎡以上のテント及び火気使用箇所)
  - ・自家発電機 (位置と容量の明示、容量に関わらず建物/テントとは1m以上の離隔)
  - ・ストーブ、カセットコンロ (消火器とセットで明示。壁面からの離隔、2か所換気)  
※コンロは不燃防火ボード及び離隔確保)

### <参考 中規模・大規模ブースの例>

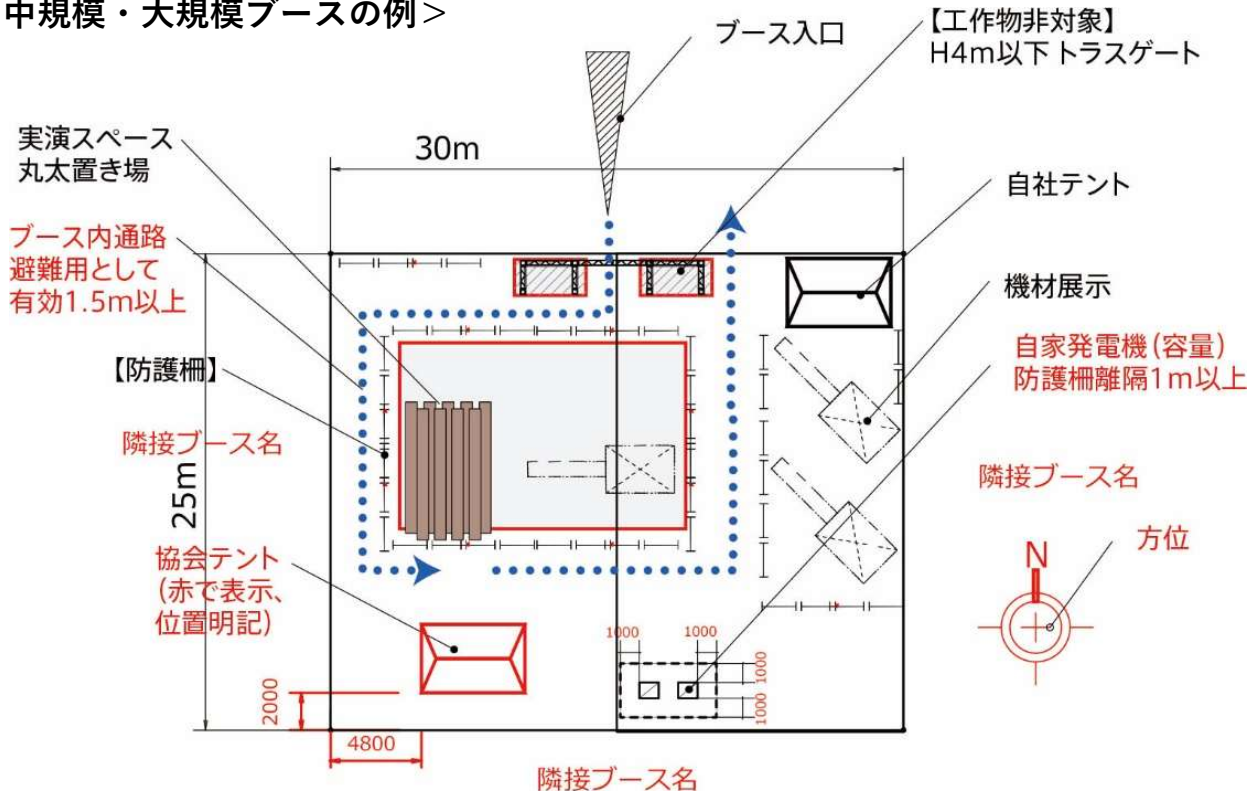

### <参考 小規模ブースの例>

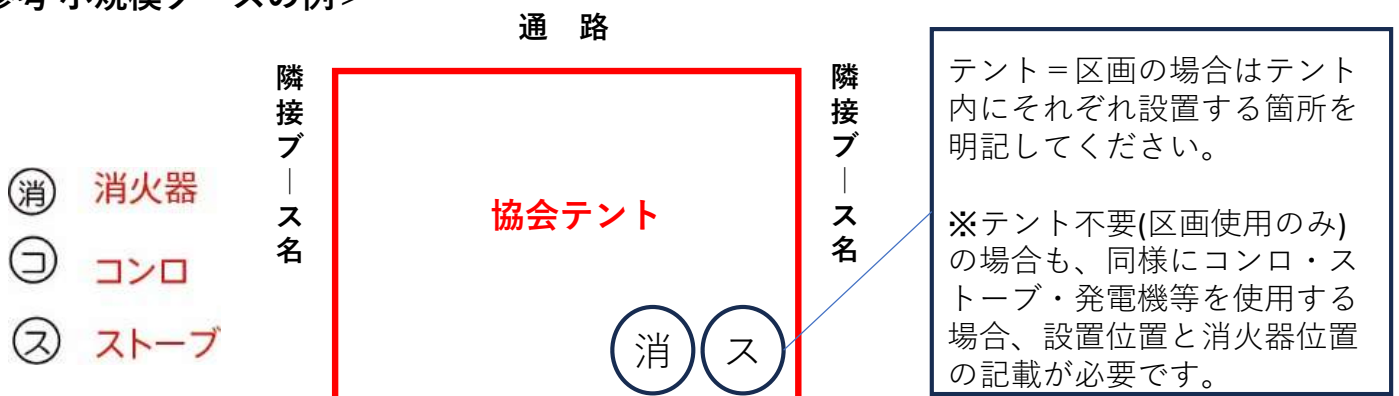

### 3 建築物・工作物確認申請に関する基本事項

#### 下記に該当する出展社は注意事項をご確認ください

- 和歌山県西牟婁振興局より建築確認を行うよう指導されており、以下の基準を設けます。万が一、設計が基準と異なる場合、計画の変更をお願いすることがあります。

#### ■設置可能な建物等の範囲

種類	「ブース設営申込書③」申込範囲	
		建築物・工作物確認申請対象
ユニットハウス ・コンテナ		平屋建てかつ200㎡以下 2F建ておよび200㎡超は原則禁止
テント※	100㎡～200㎡、軒高4m以下、 最高高さ6.5m以下	200㎡超は原則禁止 最高高さ6.5m超は原則禁止
工作物 ※ (看板・ゲート)		広告塔：高さ4m超 鉄塔：高さ9m超は禁止

#### 注意事項

- 全展示物の中で建築物・工作物確認申請の対象となる場合には、申請図面作成・申請手続き・検査等に係る経費が発生し、出展社様のご負担となります。これらの費用につきましては、展示実演会の請求書に含めてご請求させていただきます。7月14日までに事前にご相談のうえ、「ブース設営申込書③-1、③-2 (P46,47)」をご準備ください。
- ユニットハウス及びコンテナの本体構造に関しては、メーカーからの使用範囲とします。外力に対する検討は共通仕様により安全検討を行いますので、基礎構造や地盤への固定方法は指示に従ってください。なお200㎡超や2階建てについては建築物・工作物確認申請の対象となり、基準法に基づき基礎および本体の構造設計、構造計算、基礎設計が必要ですので、先行して申し出をしてください。
- ユニットハウスの屋根部に設ける観覧席は手摺 (H1.2m) の設置等が確認申請の対象となります。
- 独立した観覧席は基本的に建築物・工作物確認申請の対象となります。規模や高さにより適用除外を協議しますので、希望サイズ及び仕様図面等を提出してください。また、観覧席はキャスター付きでない場合は建築物・工作物確認申請の対象となります。  
仕様の事例については別途記載していますのでご参照ください。
- テントでも屋根幕が取り外しできない場合は建築物・工作物確認申請の対象となります。
- 高さ4mを超える工作物は建築物・工作物確認申請の対象となります (詳細は、本ページ上部「設置可能な建物等の範囲」に記載)
- また、作業用クレーン等の高さを含め9m以上での作業は禁止です。

※1) 施工後に申請を超える建物等が見つかった場合は違法行為とみなし、完成後であっても撤去又は減築等の対応をしていただきます。

※2) やむを得ず建築物・工作物確認申請の内容が変更となる場合は、速やかに申し出てください。但し、行政判断の為、ご要望に沿えない場合もあります。

4 ブースレイアウト図 <ブース設営申込書③ 申込範囲の場合>

○明記が必要な情報

- ① ブース内展示物レイアウト、入口、方位及び基本寸法明示
- ② 出展料に含まれる協会テント及び自社追加テントの区別および位置の明示
- ③ 消防・防災計画
- ④ 申請対象「建物、工作物」の正確な配置寸法を明示、
- ⑤ P26～29の個別図を参考に「ブース設営申込③-1,③-2」(P46,47)の提出をお願いします。

<参考 建築物・工作物確認申請対象の例>

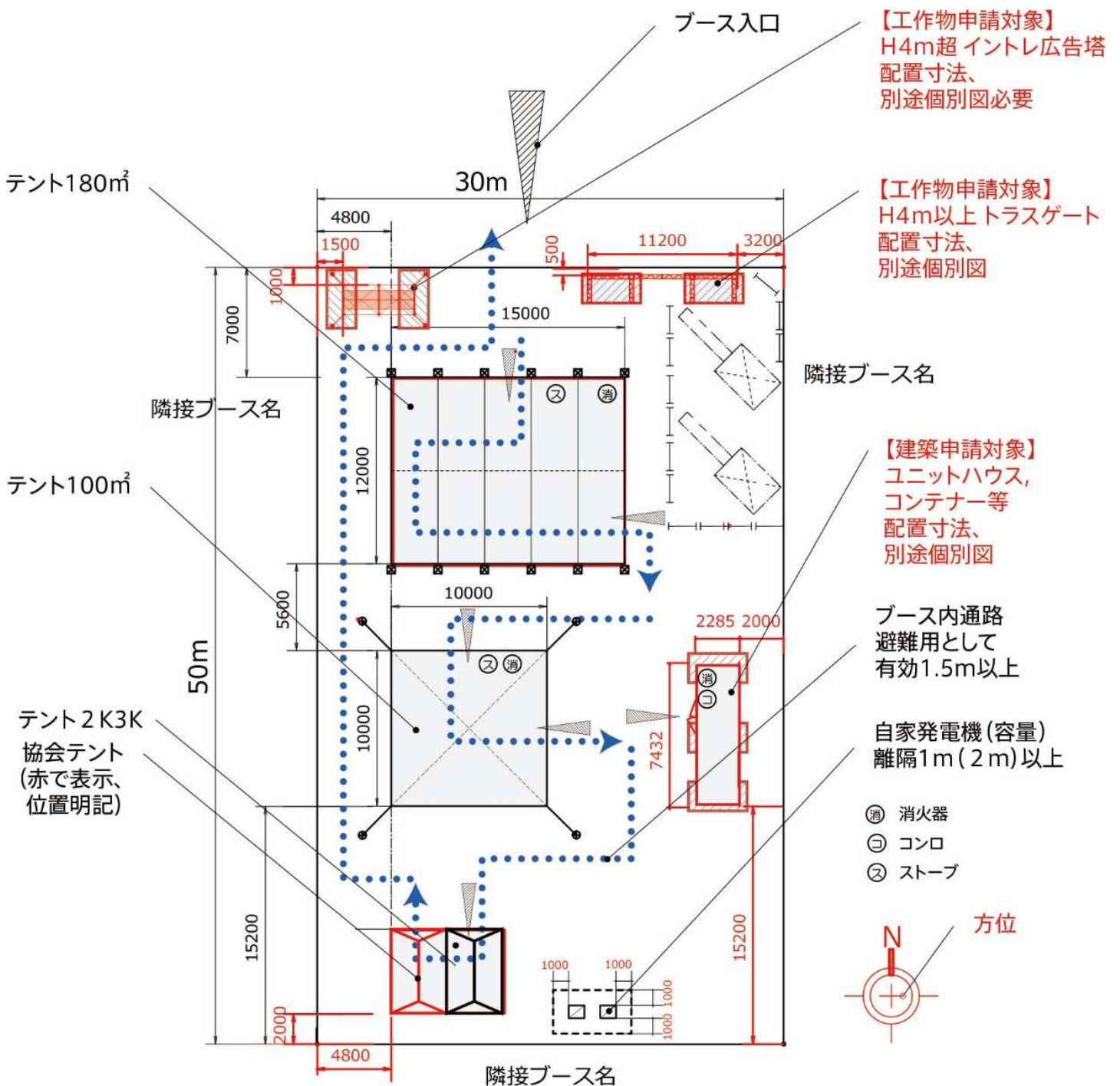

5 個別図 <ブース設営申込書③ 申込範囲の場合>

「ユニットハウス・コンテナ」 ※複数棟の場合、棟毎に別図が必要

○明記が必要な情報

- ①平面図、立面図、断面図、②寸法、③方位、④窓・出入口、⑤給排気位置、⑥換気扇仕様書、⑦消火器、⑧火気（ストーブ、コンロ）

※窓及び出入口の平面位置およびサイズ（正確にお知らせください）

※24時間換気用の給気及び換気扇を1棟当たり各1か所設けて図示してください。

- ストーブは壁面からの離隔1mを確保し、2面以上の開口を設けること。  
 ※安全検討及び採光換気等の計算は共通仕様で対応します。施工については確認済後にお伝えする共通仕様に従ってください。

※ハウスの上部に看板の設置や観覧スペースを作る場合は予め図示下さい。（計算に反映します）

<参考 ユニットハウス3連棟の例>

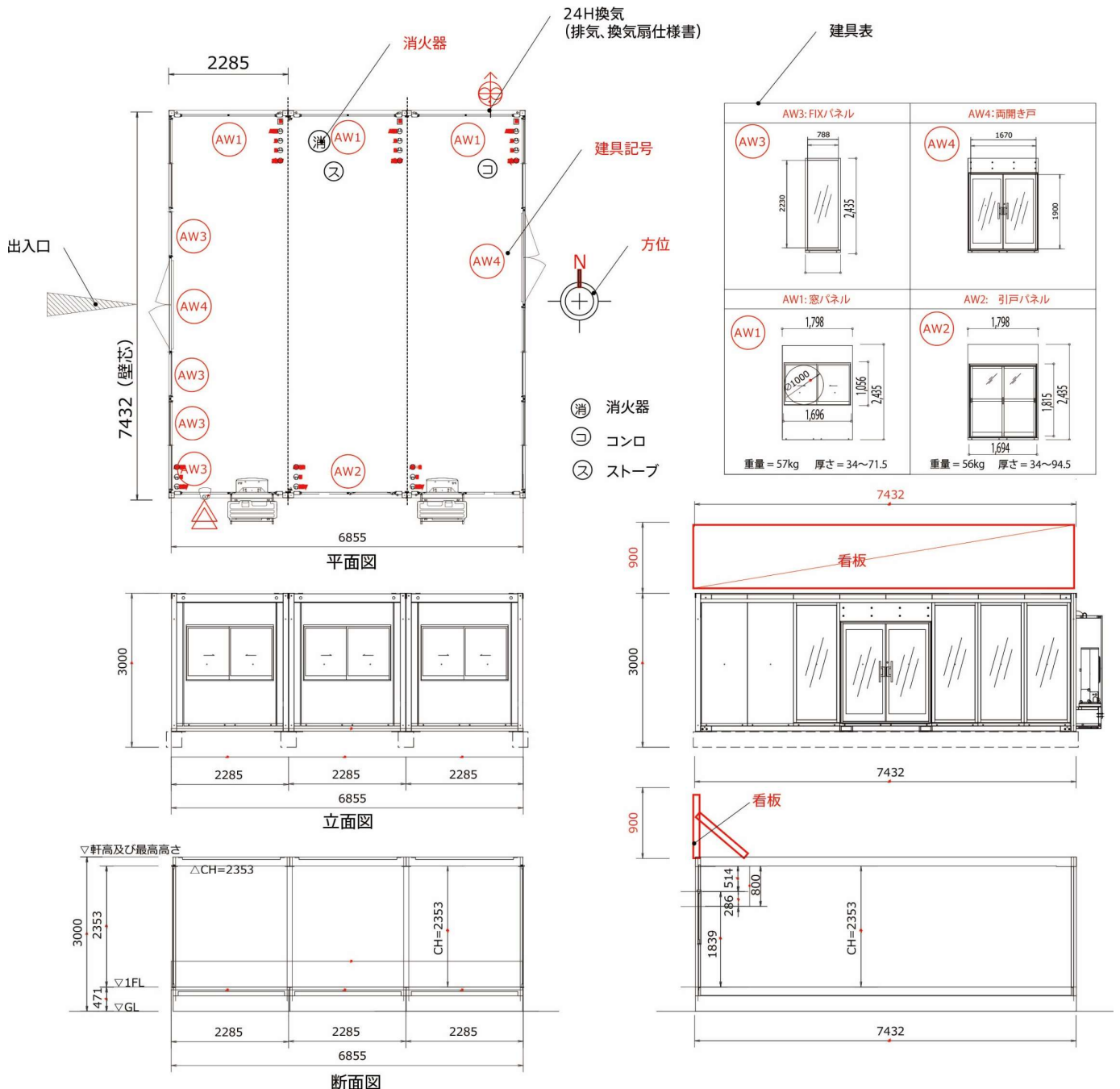

## 6 個別図 &lt;ブース設営申込書③ 申込範囲の場合&gt;

「テント」 (100㎡～200㎡対象) ※複数棟の場合、棟毎に別図が必要

## ○明記が必要な情報

- 平面図、立面図、断面図及び寸法)、軒および最大高さ、方位、出口、入口、消火器
- 外力に対する安全対策、(ウエイトやロープと杭) および床の有無
- コンロやストーブ等火気使用がある場合は熱源をテント壁面からの離隔1mを確保すること。火気使用中は壁幕4面設置の際には換気のための1面以上の開口部を設けること。
- アスファルトにアンカーを打つ場合は、申込書に位置を記載の上、原状回復を行うこと。

## &lt;参考 100㎡テントの例&gt;

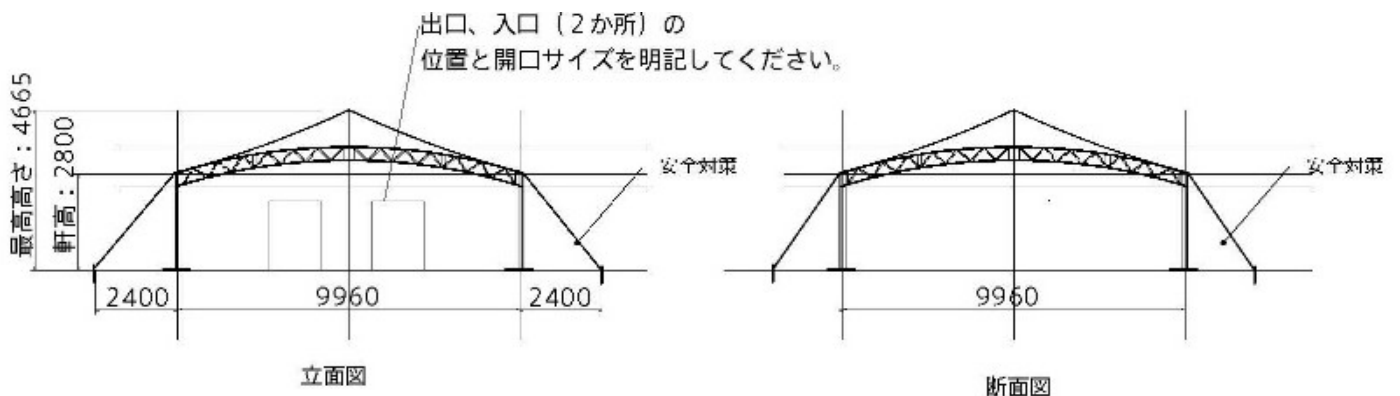
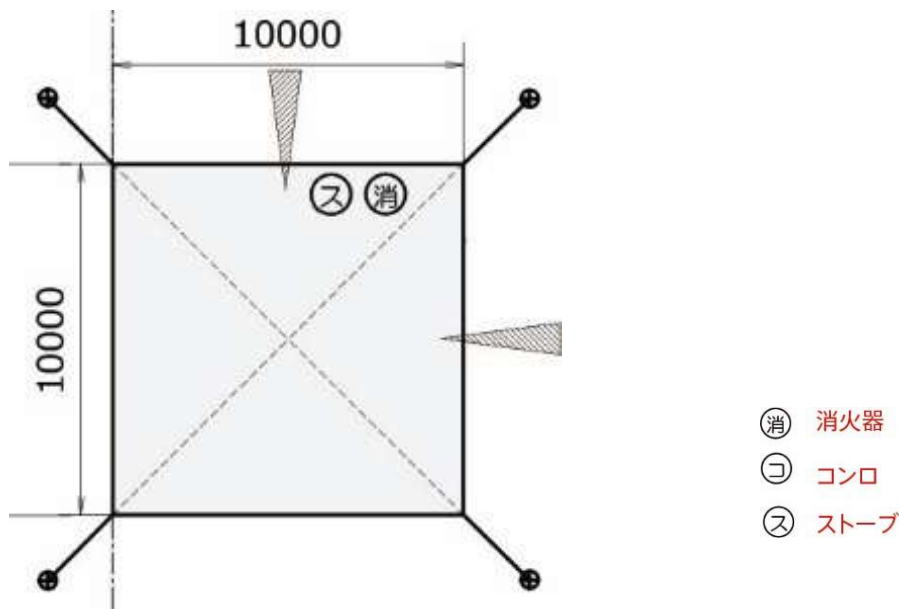

※安全対策は審査対象外ですので、出展社様にて確認をお願いします。

<参考 180㎡テントの例>

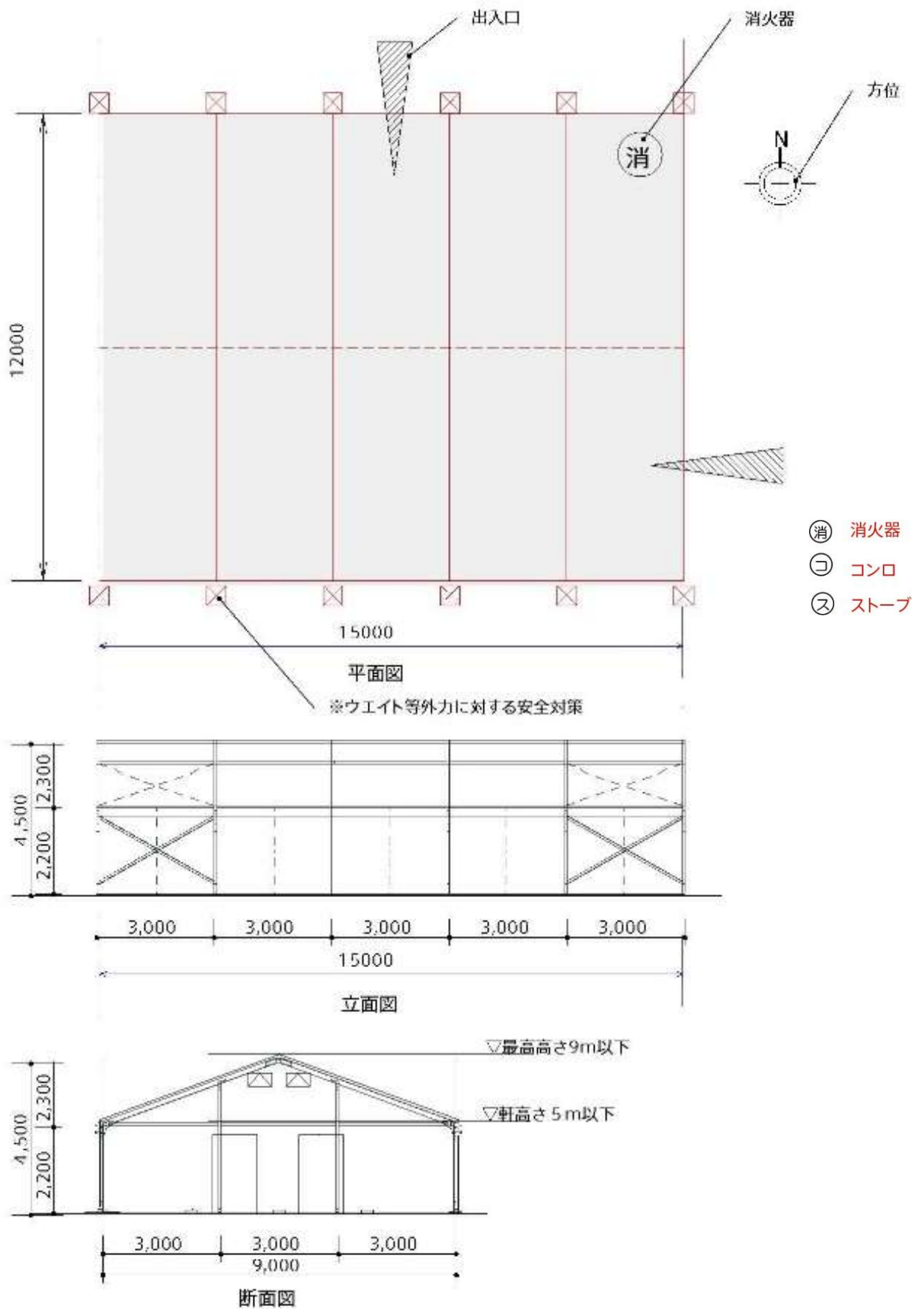

※安全対策は審査対象外ですので、出展社様にて確認をお願いします。

7 個別図 <ブース設営申込書③ 申込範囲の場合>

「工作物（看板・ゲート）」<高さ4m超の広告塔やゲート>

○明記が必要な情報

※広告塔及び鉄塔H=9m超は禁止です。

- ・①平面図、立面図、側面図、②配置寸法 ③総重量

※工作物申請には転倒および滑動に対する計算が求められるため、共通仕様として敷鉄板による検討を行いますので別途指示に従ってください。（4m以下の場合は出展社にて安全確認を行ってください。）

※工作物本体の安全については、労働安全衛生規則の足場設置基準に従ってください。

<記入例 アルミトラスゲート等>

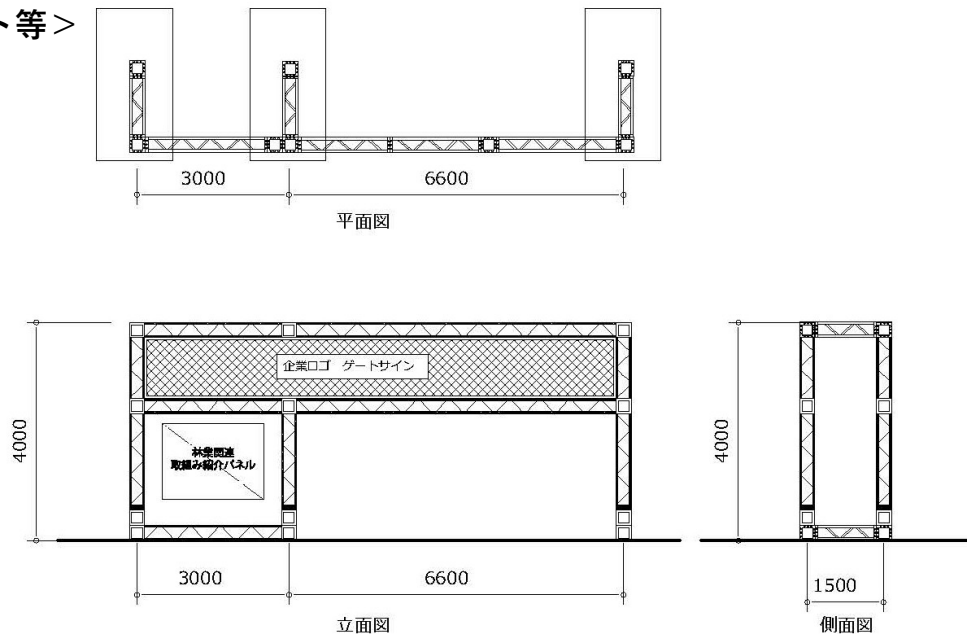

<記入例 イントレ広告塔>

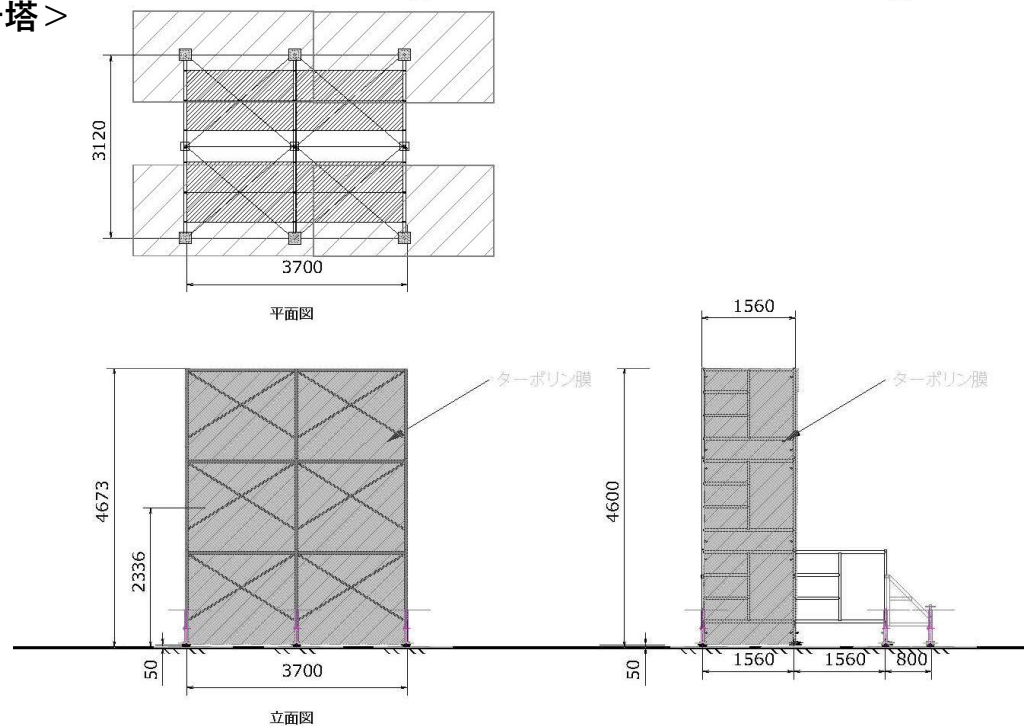

8 申込み方法

- ・ブース設営の申込みについては、「ブース設営申込書①～③」を以下の期限までに、業務委託業者（(株)アクティオ）に提出してください。

提出書類	提出期限	申込書頁
ブース設営申込書①～③	7月14日（火）	43-47

## 9 確認申請のスケジュール

	準備期間	出展社	事務局	申請関係	200㎡超 2階建て
7月	ブース 設営申込書 提出締切7月14日	申込期間	協議・取り まとめ	取りまとめ	申込期間 協議
8月	建築物許可申請 8月上旬		許可申請 正式受付 消防同意	許可申請	
9月	建築物・工作物 確認申請 9月下旬				
10月	消防届出 10月中旬		許可通知 建築確認済・ 消防届出	消防届出	
11月	設営 11月5日-7日 会期 11月8・9日 撤去 11月10日-11日	会場設営 会期 撤去	完了検査		

1 火気使用および発電機の設置、危険物の取扱について

- ・ストーブを除きコンロ等火気使用については基本的に禁止です。（カセットコンロ除く）以下右欄に該当する火気使用を希望する場合は「火元責任者」の選任のうえ、申請下さい。
- ・発電機の設置は消防法施行規則第十二条第四号（二）の規定に準じて、以下の制限がありますのでご確認の上、必要な書類提出をお願いします。
- ・イベント敷地内での危険物保管も原則禁止です。また、発電機についてもタンク容量が規定数量の1/5を超える場合は少量危険物保管場所として防火条例に基づいた設置届が必要となります。

火気の種類	使用可能な範囲と注意事項	申請により可能な範囲
発電機	<ul style="list-style-type: none"> <li>・可搬型発電機で75kva/台以下20kvaを超える場合は1台当たり1本の消火器を備えてください。</li> <li>・発電機はテント（隣接ブース含）との離隔を1m以上確保し20kvaを超える場合は防護柵の設置をP21のレイアウトに明示。</li> </ul>	タンク容量軽油200Lの場合 ①タンク容量 ②燃料消費量 ③オイルフェンス付きとし、メーカー仕様書を提出ください。 ④防護柵は離隔を2mとして下さい。 ⑤標識（3種類）掲出して下さい。
コンロ	<ul style="list-style-type: none"> <li>・カセットコンロのみ</li> <li>・コンロ1台当たり消火器を1本準備してください。</li> </ul>	<ul style="list-style-type: none"> <li>・プロパンガス5kg以下のタンクの場合は以下を守って申請して下さい。</li> <li>①・コンロは不燃材料で囲う。</li> <li>②テント等から15cm以上の離隔確保</li> <li>③2面以上の開口を設ける。</li> </ul>
ストーブ	<ul style="list-style-type: none"> <li>・ストーブ1台当たり1台の消火器を用意してください。</li> <li>・室内の換気のため2面以上の開口を設けてください。</li> </ul>	
重機・発電機タンクへの給油	<ul style="list-style-type: none"> <li>・重機への現地給油は原則禁止です。満タンで搬入していただき、移動可能な場合は林業展会場外での給油をお願いします。</li> </ul>	<ul style="list-style-type: none"> <li>・やむを得ない場合イベント開場時間外に限り軽油200ℓ以下の給油が可能。事務局へ届け出して下さい。</li> </ul>
燃料保管	消防の指導により数量に関わらず燃料の備蓄及び取り扱いは原則として禁止です。	やむを得ず保管が必要な場合ガソリン40ℓ、軽油及び灯油200ℓ以下の保管は、油種と数量を届け出して下さい。

<少量危険物保管場所 3つの標識>

サイズ:W=300 H=600



## 2 消火器について

- 消火器は、一般形消火器（ABC型）として10型以上のサイズを使用してください。

※エアゾール式簡易消火器は不可とします。

- 使用期限内であること、普通火災、油火災、電気火災に対応したシールがあることをご確認ください。



- 床面からの高さ1.5m以下に設置し、消火器スタンド（表示付き）が必須となります。

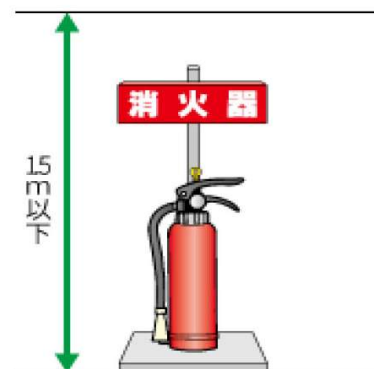

- 100㎡を超えるテント内にも以下の基準に従い消火器の設置が必要です。

- ①通行又は避難に支障がなく、必要時にすぐ持ち出せる場所に設置すること。
- ②消火器は各防火対象物・部分から歩行距離20m以下（大型消火器は30m以下）になるように設置し、各階ごとに設置すること。

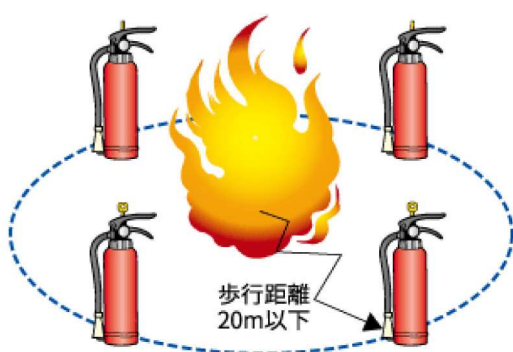

※日本消火器工業会で定める屋内消火設備設置基準

## 3 届出方法

- 防火関連の届出書については、「火気使用、危険物届出書」を以下の期限までに、業務委託業者（(株)アクティオ）に提出してください。

提出書類	提出期限	申込書頁
火気使用・危険物届出書	8月20日（木）	49

## 1 車両による搬入・搬出方法

- 搬入・搬出期間に搬入・搬出に使用する車両は、混雑防止と安全確保の観点から必要最小限としてください。
- 搬入・搬出に使用する車両には、1台に1枚「搬入・搬出車両証」が必要になります。「搬入・搬出車両証」に車両ナンバーを記載の上、当日、ダッシュボードなど、車両の外から確認できる位置に掲示してください。
- 出展製品の荷解き、持ち帰り備品の梱包作業など、搬入・搬出に関わる全ての作業はブース内で行ってください。梱包物や資材を通路に放置することは禁止します。
- 機材の積み下ろし、出展製品等の設置・取り外しをする際は、周囲の状況を確認し、安全に作業を行ってください。
- 会場周辺の道路及び会場内では交通誘導員等の指示に従うこと、場内は10km/h以下で徐行すること等を車両の運転手に確実な周知をお願いします。
- 会場周辺には南紀白浜空港があり、空港利用者等の往来がありますので、交通事故防止に努めるようお願いします。
- 搬入・搬出、機材等の設営、撤去等により、会場内の施設や樹木等を損壊した場合には、復旧に必要な経費を請求します。盛土等を実演等で破損した場合も含まれます。
- 車両の搬入時間や会場区域内への入退場に当たっての注意事項については、車両証の発行時に再度お知らせします。
- 会期中は、車両の会場内入場は禁止しています。機材のトラブルで作業が必要な場合には運営事務局にご相談ください。
- 大中型車両については、一旦、車両待機場場に待機し、交通誘導員の指示に従い、会場に入場します。
- 待機が必要な車両は、以下のとおりです。
  - ・トレーラー                      ・セミトレーラー
  - ・クレーン車                    ・ラフテレーンクレーン            ・トラック（8 t車以上）

## 2 搬入・搬出及び設営・撤去期間

搬入・設営期間	11月 5日（木）～7日（土） 8：00～18：00
撤去期間	11月 9日（月） 15：30～20：00
撤去・搬出期間	11月 9日（月） 16：00～20：00 ※大中型車による搬出は17時から （展示車両の自走による搬出を除く） 11月10日（火） 8：00～18：00 11月11日（水） 8：00～18：00

（注）会場は18：00から翌8：00までの間は、夜間閉鎖します。  
一部例外あり（P16）

### 3 宅配便による荷物の受取り・発送

- 宅配便等で会場に送付する場合、ブースに受取人がいる日時を指定の上、出展社にて手配し、荷受けを行ってください。
- 運営事務局では荷物を預かりません。なお、配送業者の車両証は不要です。
- 宅配便による会場からの荷物の発送は、出展社にて手配してください。

#### <伝票記入例>

〒649-2211 和歌山県西牟婁郡白浜町2926外 旧南紀白浜空港跡地  
 出展展示会名：2026わかやま森林・林業・環境機械展示実演会 小間番号：●●●●  
 出展社名：●●●●● 担当者名：●●●●●（当日荷受け可能な方の氏名）  
 TEL：000-0000-0000（受取人の携帯電話）

### 4 駐車場

- 出展社用の駐車場は、「出展社駐車場第1第2」及び「出展社大型車両用駐車場」を設けます。駐車できる車両については、「出展社駐車場第1第2」は、トラック（4トン未満）、乗用車、バン等、「出展社大型車両用駐車場」は（セミ）トレーラー、クレーン車、トラック（8t車以上）等とします。  
 なお、出展社大型車両用駐車場については、会期中は夜間も駐車することができます。
- 出展社駐車場第1は会場敷地内、第2は敷地外にあります。駐車できる車両数に制限があることから、必要最小限としてください。また、申し込み台数により台数制限をすること、駐車場第1・第2に振り分けることがあります。
- 会期中、駐車場第2から7：00頃～18：40頃までシャトルバスを運行する予定です。
- 近隣空港施設や商業施設への駐車は絶対に行わないでください。
- 会期中に駐車場を使用する車両は、「搬入・搬出車両証」ではなく、「駐車証」が必要となりますのでお申込してください。
- 搬入・搬出の期間は、「出展社駐車場第1」を大中型車両の車両待機場として使用します。
- 駐車場内及びその出入りの際に生じた事故や駐車中に生じた車両の損傷等に対して、運営事務局はその損害・賠償の責任を負いません。
- 駐車場の使用可能期間は以下のとおり。

	5 - 7日 (搬入期間)	8 - 9日 (会期)	10 - 11日 (搬出期間)
出展社駐車場第1 (車両待機場)	○	○ 制限あり	○
出展社駐車場第2 出展社大型車両用駐車場	×	○ シャトルバス	×

### 5 会場内での車両の駐車

- 会場内は、ブース内を除いて駐車禁止とします。なお、8日、9日の開場時間中は会場内の車両の通行は認めませんので注意してください。

- ・ 資材の搬入・搬出時にやむを得ず通路等に駐車する場合は、必要最小限の時間とし、資材の積下ろしが済んだ車両は速やかに出展社駐車場に移動してください。なお、必要最小限の時間であっても他の出展社の作業に支障が生じないよう十分な配慮をお願いします。
- ・ 会場内及びその出入りの際に生じた事故や駐車中に生じた車両の損傷等に対して、運営事務局はその損害・賠償の責任を負いません。

## 6 申込み方法

- ・ 搬入・搬出車両証及び駐車証の申込みは、「搬入・搬出車両証等申込書」を以下の期限までに運営事務局に提出してください。

提出書類	提出期限	申込書頁
搬入・搬出車両証等申込書	9月24日（木）	50

### ○出展社駐車場、車両待機場位置図、会場車両運行図

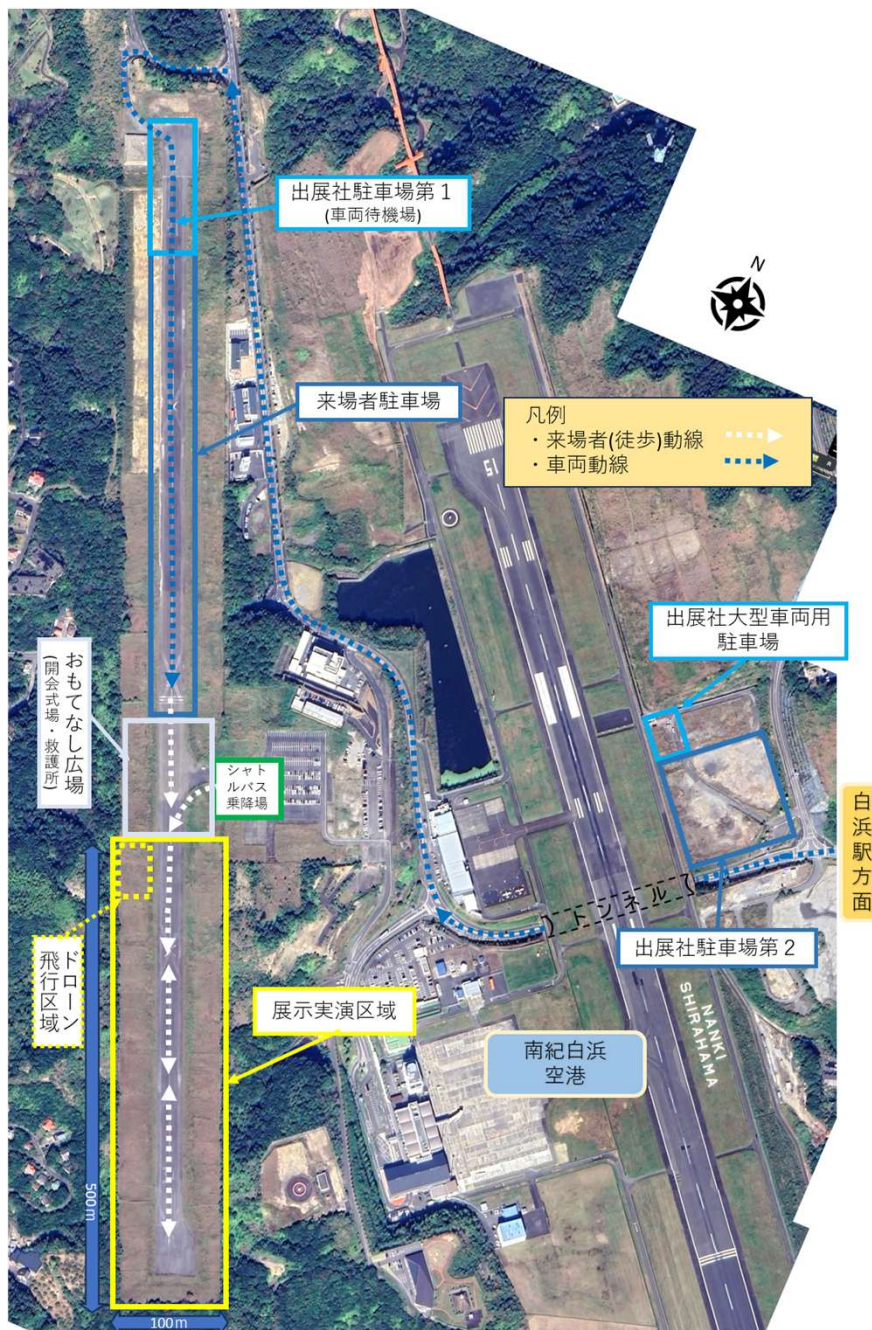

## 1 追加備品の申込み方法

- 出展料に含まれる備品以外の備品（テーブル等の追加を含む）の申込みについては、「追加備品申込書」を以下の期限までに、業務委託業者（(株)アクティオ）に提出してください。
- テントや雨樋については、「ブース設営申込書②（P45）」にて、申込みしてください。
- 備品を破損した場合は、運営事務局に報告してください。修繕等に係る経費を請求します。
- 追加備品の申し込み後、キャンセルとなる場合は、10月22日（木）までに連絡してください。この日以降のキャンセルは受け付けませんので、留意してください。
- 申込書に無い備品のレンタルを希望する出展社は業務委託業者（株）アクティオ）にお問い合わせください。備品のレンタルを申込み場合は見積発行日から2週間以内に業務委託業者に連絡してください。連絡のない場合はキャンセルとして扱いますので、ご承知おきください。

提出書類	提出期限	申込書頁
追加備品申込書	10月8日（木）	51
ブース設営申込書②（追加テント） （テント、雨樋）	7月14日（火）	45

## 2 軽油・灯油の申込み方法

- 軽油及び灯油の事前申込みについては、「軽油・灯油申込書」を以下の期限までに、業務委託業者（(株)アクティオ）に提出してください。
- ガソリン、その他燃料については、取り扱いません。

提出書類	提出期限	申込書頁
軽油・灯油申込書	10月8日（木）	52

### 【給油に関する注意事項】

- 単価は展示実演会時の価格を参考に定めます。別途、配送費がかかります。
- 当日、申請量以上の追加給油は行いません。
- 燃料補給時にはブース関係者の立会いをお願いします。
- 現地で軽油200ℓ、灯油200ℓを超える取り扱いはできません。

## 1 お弁当メニュー

しょうが焼き & 焼売弁当  
700円（税込）



のり弁当  
670円（税込）



バラエティ弁当  
750円（税込）



から揚げ & デミハンバーグ弁当  
700円（税込）



12品目の幕の内弁当  
750円（税込）



※現時点の  
参考価格

## 2 お弁当の価格について

- 現在、昨今の物価上昇等の影響により、1食あたり50円～70円程度の値上がりが見込まれております。そのため、記載している価格はあくまで参考価格となり、確定価格ではございません。
- 最終的な価格につきましては、9月頃を目途に改めてご案内申し上げます。
- ご迷惑をおかけしますが、ご理解のほど、何卒よろしくお願い申し上げます。

## 3 ご請求

- ご請求は各出展社ごとに行います。
- 指定業者より、各出展社のご担当者様宛にメールにて注文書の内容に基づき直接ご請求書を送付いたします。
- 締め処理は11月末、支払いは11月末を予定しております。

## 4 現地でのお弁当の引き渡しについて

- 会場内に業務委託業者がお弁当配布場所を設けますので、そちらでのお渡しを予定しております。
- 受渡し可能時間、配布場所は改めてお知らせいたします。
- お弁当の空き容器は配布場所まで持込いただければ、回収・処分可能です。

## 5 申込み方法

- 弁当注文書に記載の上、メールにてお申込みください。

提出書類	提出期限	申込書頁
弁当注文書	10月22日（木）	53

提出期限	5月14日（木）
------	----------

**1 出展社情報**

受付番号 (ブース)		出展社名	
住所	〒		
部署		電話番号(FAX)	
担当者名		メールアドレス	

**2 請求先が異なる場合**

社名			
住所	〒		
部署		TEL	
担当者名		メールアドレス	

**3 展示区域** (該当する項目に○を記入するとともに、必要に応じて数字等を記入)

該当する 項目に○	区画規模等	希望する区画数、 面積等
	①小規模 (1区画 5.4m × 3.6m) を希望	区画数： _____ 区画
	②中規模 (200㎡以下) を希望	縦の長さ： _____ m 横の長さ： _____ m 面積： _____ ㎡
	③大規模 (200㎡超) を希望	縦の長さ： _____ m 横の長さ： _____ m 面積： _____ ㎡
	④ドローン飛行場の使用を希望	

※ 法令等、運営管理事項を遵守し運営いたします。

提出方法	期日までに電子メールまたはFAXにてお送りください。 一般社団法人林業機械化協会 担当：今泉、寺澤 FAX：03-5840-6218 電子メール：tenji@rinkikyo.or.jp
------	--

4 出展内容

提出期限	5月14日（木）
------	----------

4-1 展示・実演のイメージ

展示・実演イメージ	該当する項目に○			
	展示	実演		
		生産	造林	その他
① 大型の高性能林業機械等				
② 各種アタッチメント等				
③ チッパー等				
④ 小型の林業機械、機具・装置				
⑤ 木材運搬車両				
⑥ ドローン等				
⑦ 防護衣等の装備				
⑧ 映像、機械の操作シュミレーション等				
⑨ その他 ( )				

4-2 実演等の内容（選択肢がない場合は、⑨その他に具体的内容を記載してください）

実演等で実施する内容	該当する項目に○
① 重機の走行（フォワーダ、不整地走行車等を含む）	
② グラップル、ショベル等アタッチメントの動作（地面は痛めない）	枝払、玉切
	丸太の移動
	チップ化
③ 地面の掘削（木材を埋め込んで立木を作る場合を含む）	
④ 集材機、タワーヤード等の木材運搬	
⑤ チェーンソー等による切断等（チェーンソーアート等を含む）	
⑥ 乗用刈払機等の走行	
⑦ コンテナ苗等の植栽	
⑧ ドローンの飛行	
⑨ その他 ( )	

提出期限	5月14日（木）
------	----------

### 5 ポスター、招待券等の希望調査

- 運営事務局が作成するポスター及び招待券をご希望される方はご記入してください。
- 招待券については、展示実演会は無料で入場できますので、招待券がなくても入場可能ですが、招待券を受付等で提示された方には冊子「最新の林業機械」を進呈します。
- ポスターのチラシ（PDF版）は、作成でき次第、担当者にメールで送付します。

区分	希望数
ポスター	部
招待券	枚

### 6 みどりの大使の訪問希望調査

- みどりの大使の訪問を希望される方は、「○」を記入してください。

みどりの大使の訪問を希望	
--------------	--

### 7 会場設営時、資材等の搬入時の責任者

- 開催準備から撤去までの間、運営事務局との連絡・調整を行う責任者を定めてください。責任者が変更となった場合は遅延なく運営事務局に報告してください。

責任者名	連絡の取れる連絡先 (携帯等)	メールアドレス

### 8 無線機、ワイヤレスマイク等の使用

- 実演等で無線機やワイヤレスマイクを使用する場合は、機種を記載してください。

メーカー名	
機種	
技適マーク	

※技適マークが付いているか確認し、ある場合は「○」を記入してください。技適マークがない機種は使用できません。

提出方法	期日までに電子メールまたはFAXにてお送りください。 一般社団法人林業機械化協会 担当：今泉、寺澤 FAX：03-5840-6218 電子メール：tenji@rinkikyo.or.jp
------	--

提出期限

5月14日（木）

**1 出展社情報**

受付番号 (ブース)		出展社名	
住所	〒		
部署		電話番号(FAX)	
担当者名		メールアドレス	

**2 請求先が異なる場合**

社名			
住所	〒		
部署		TEL	
担当者名		メールアドレス	

**3 「最新の林業機械」掲載の内容**

- 掲載の単位は、説明文1ページと写真等1ページの組み合わせとなります。
- 希望する組数を記入ください。

希望数
組

**提出方法**

期日までに電子メールまたはFAXにてお送りください。  
一般社団法人林業機械化協会  
担当：今泉、寺澤  
FAX：03-5840-6218 電子メール：tenji@rinkikyo.or.jp

提出期限	6月18日（木）
------	----------

### 1 出展社情報

受付番号 (ブース)		出展社名	
住所	〒		
部署		電話番号(FAX)	
担当者名		メールアドレス	

### 2 請求先が異なる場合

社名			
住所	〒		
部署		TEL	
担当者名		メールアドレス	

### 3 調達・処分の内容

木材の規格	本数	処分 申込	処分時の形状(%)		
			4m 程度	1m 以下	チップ等
丸太	① 径級10cm程度 x 長級2m	本			
	② 径級10cm程度 x 長級3m	本			
	③ 径級20cm程度 x 長級3m	本			
	④ 径級20cm程度 x 長級4m	本			
	⑤ 径級20~26cm x 長級8m	本			
	⑥ 径級30cm程度 x 長級1m	本			
	⑦ 径級30cm程度 x 長級2m	本			
	⑧ 径級30cm程度 x 長級4m	本			
	⑨ 径級40cm程度 x 長級2m	本			
	⑩ 径級40cm程度 x 長級4m	本			
枝付き材	⑪元口径30cm程度 x 長さ8.0m程度	本			

- (注) 1 竹材や上記以外の規格をご希望の場合、運営事務局に相談。  
 2 「木材納品場所申込書 (P48)」にてブース内の木材の配置場所を提出。  
 3 木材処分を申込み場合、処分申込に「○」を、処分時の形状に割合 (%) を記入。

提出方法	期日までに電子メールまたはFAXにてお送りください。 一般社団法人林業機械化協会 担当：今泉、寺澤 FAX：03-5840-6218 電子メール：tenji@rinkikyo.or.jp
------	--

提出期限	7月14日 (火)
------	-----------

**1 出展社情報**

受付番号 (ブース)		出展社名	
住所	〒		
部署		電話番号(FAX)	
担当者名		メールアドレス	

**2 申請者 (現場代理人) 情報**

施工 (設計) 会社名			
住所	〒		
電話番号 (FAX番号)		メール アドレス	
現場担当者名		携帯電話 番号	

ご要望事項があればお知らせしてください。

提出方法	期日までに電子メールにてお送りください。 株式会社アクティオ 林業展事務局 担当：大野 電子メール：ringyoten-support@jei-m.com
------	--

提出期限

7月14日 (火)

### 3 レイアウト図・平面図

#### ○記載内容

- P23ブースレイアウト図 ○明記が必要な情報に従ってください。追加用紙可：A4又はA3。

※木材の申込みがある場合は、木材納品場所申込書 (P48) に納品場所を記載してください。

提出方法

期日までに電子メールにてお送りください。  
 株式会社アクティオ 林業展事務局  
 担当：大野  
 電子メール：ringyoten-support@jei-m.com

提出期限	7月14日（火）
------	----------

1 追加テント等の備品（税込み）

区分	規格	単価	数量	備考
テント	5.4m × 3.6m	19,800	張	
	3.6m × 2.7m	16,720	張	
テント側幕	1.5間(2.7m)	1,430	枚	
	2間 (3.6m)	1,870	枚	
	3間 (5.4m)	2,860	枚	
テント雨樋	2間	1,540	個	
	3間	2,310	個	

※出展料には、テント 1 張（5.4m × 3.6m）及び側幕（4面）が含まれています。追加が必要な場合のみ、申込をして下さい。

提出方法	期日までに電子メールにてお送りください。 株式会社アクティオ 林業展事務局 担当：大野 電子メール：ringyoten-support@jei-m.com
------	--

提出期限	7月14日 (火)
------	-----------

**1 建物・工作物概要**

区分	仕様：EX:アルミ製、防火対応テント等 サイズ (W×D×H)単位 (m)	棟数	面積 (㎡)
テント	仕様： W × D (柱芯) × H	単棟・連棟	
ユニットハウス ・コンテナ	仕様： W × D (柱芯) × H W × D (外壁中心) 基礎	単棟・連棟	
工作物 (ゲート・看板)	仕様： H m	単棟・連棟	

※該当社及び注意事項の詳細はP24に記載

**2 特記要望事項説明 (原則禁止の事項に対する要望事項)**

※内容に応じて追加金額が異なるため、申請後の見積もりといたします。

提出期限

7月14日 (火)

### 3 個別図 (平立断面図・展開図等)

- 建物の場合：P26 「ユニットハウス・コンテナ」の“明記が必要な情報“に従ってください。
- テント100㎡超の場合：P27,28個別図「テント」の“明記が必要な情報“に従ってください。
- 工作物の場合：P29 個別図「工作物」の“明記が必要な情報“に従ってください。
- 用紙は適宜追加可 (A4またはA3)

提出方法

期日までに電子メールにてお送りください。  
株式会社アクティオ 林業展事務局  
担当：大野  
電子メール :ringyoten-support@jei-m.com

提出期限	7月16日（木）
------	----------

**1 出展社情報**

受付番号 (ブース)		出展社名	
住所	〒		
部署		電話番号(FAX)	
担当者名		メールアドレス	

**2 木材納品場所位置図**

(注)

1. 木材納付場所は、ブース内とし、位置を表示。
2. 木材の規格ごとに配置する場所が異なる場合は、木材の規格を表示。
3. 枝付き材は、枝のついている方向を表示。
4. 自社テント、通路や隣接する区画の出展社名を表示。

提出方法	期日までに電子メールまたはFAXにてお送りください。 一般社団法人林業機械化協会 担当：今泉、寺澤 FAX：03-5840-6218 電子メール：tenji@rinkikyo.or.jp
------	--

提出期限

8月20日（木）

## 1 出展社情報

受付番号 (ブース)		出展社名	
住所	〒		
部署		電話番号(FAX)	
担当者名		メールアドレス	

## 2 火元責任者

火元責任者名

## 3 火気使用・危険物施設等の内容

区分	持ち込み /手配依頼	燃種 タンク 容量	数量	備考
発電機①	KVA		台	
発電機②	KVA		台	
発電機③	KVA		台	
消火器	ABC10型		台	
ストーブ			台	
コンロ			台	

## 4 火気使用・危険物施設等の配置図

- 以下に、配置を記載してください。又は、「ブース設営申込書①-2」レイアウト図・平面図（P44）に該当項目を記載し、本届出書と共に提出してください。但し、既にブース設営申請書を提出している場合は、配置図は不要です。

※備考に持ち込みor手配依頼か記入。

--

提出方法

期日までに電子メールにてお送りください。  
 株式会社アクティオ 林業展事務局  
 担当：大野  
 電子メール :ringyoten-support@jei-m.com

提出期限

9月24日（木）

## 1 出展社情報

受付番号 (ブース)		出展社名	
住所	〒		
部署		電話番号(FAX)	
担当者名		メールアドレス	

## 2 搬入・搬出車両申込内容

希望日	入場希望時間	車両区分	積荷	作業時間

**※基本的にはHPに添付してあるExcelファイルで提出願います。**

## 【申込内容の記入方法】

- 「希望日」と「入場希望時間」は、  
P32の搬入・搬出及び設営・撤去期間の範囲から日時を記入。
- 車両区分は、①（セミ）トレーラー、②クレーン車（ラフティック）、  
③トラック（8t車以上）、④トラック（8t未満～4t）、⑤トラック（4t未満）、  
⑥乗用車・バン等の区分から選択し記入。
- 「入場希望時間」及び「作業時間」は30分単位。
- 会期中、ブース内に留め置く車両は、作業時間の欄に「○」。

## 3 駐車証（会期中に駐車場を使用する車両用）

出展社駐車場用第1・第2	枚	⑤トラック（4トン未満） ⑥乗用車・バン等のみ
出展社大型車両用駐車場用	枚	上記以外の大中型車両

- ・出展社大型車両用駐車場は、会期中のみ、夜間を通じて駐車できます。
- ・許可台数を制限をすること、駐車場第1・第2に振り分けることがあります。

## 提出方法

期日までに電子メールまたはFAXにてお送りください。  
一般社団法人林業機械化協会  
担当：今泉、寺澤  
FAX：03-5840-6218 電子メール：tenji@rinkikyo.or.jp

提出期限

10月8日（木）

## 1 出展社情報

受付番（ブース）		出展社名	
住所	〒		
部署		電話番号(FAX)	
担当者名		メールアドレス	

## 2 請求先が異なる場合

社名			
住所	〒		
部署		TEL	
担当者名		メールアドレス	

## 3 注文内容（税込み）

※テントを希望される場合、ブース設営申込書②（P45）よりお申込みください。

区分	規格	単価	数量	備考
テーブル	180×45×70cm	2,310	台	2台は出展料に含まれております。それ以上で追加必要な場合。
パイプ椅子	プラスチック	880	脚	3脚は出展料に含まれております。それ以上で追加必要な場合。
発電機	3kVA	11,880	台	燃料込、20KVA以上の場合、消火器必要
ストーブ	だるまストーブ	14,520	台	燃料込、消火器必要
液晶モニタ	42インチ	91,300	台	映像ケーブル別
モニタスタンド		45,100	台	
DVDプレイヤー		45,100	台	映像ケーブル付
パンフレット卓上	A4・5段	6,600	台	
消火器	10号粉末	7,700	本	スタンド付き

提出方法

期日までに電子メールにてお送りください。

株式会社アクティオ 林業展事務局

担当：大野

電子メール：ringyoten-support@jei-m.com

提出期限	10月8日（木）
------	----------

### 1 出展社情報

受付番号 (ブース)		出展社名	
住所	〒		
部署		電話番号(FAX)	
担当者名		メールアドレス	

### 2 請求先が異なる場合

社名			
住所	〒		
部署		TEL	
担当者名		メールアドレス	

### 3 注文内容

燃料の種類	希望給油量		
	11月7日（土）	11月8日（日）	11月9日（月）
軽油	ℓ	ℓ	ℓ
灯油	ℓ	ℓ	ℓ

- ・単価は展示実演会時の価格を参考に定めます。別途、配送費がかかります。
- ・ガソリン及び他の燃料は取り扱っていません。
- ・当日、申請量以上の追加給油は行いません。
- ・燃料補給時にはブース関係者の立会いをお願いします。

当日、燃料給油時にお立合いいただく方は、出展社情報に記載のご担当者である必要はありませんが、給油量の確認と請求内容の承認をいただける立場の方をお願いします。

提出方法	期日までに電子メールにてお送りください。 株式会社アクティオ 林業展事務局 担当：大野 電子メール：ringyoten-support@jei-m.com
------	--

提出期限 10月22日（木）

### 1 出展社情報

受付番号 (ブース)		出展社名	
住所	〒		
部署		電話番号(FAX)	
担当者名		メールアドレス	

### 2 請求先が異なる場合

社名			
住所	〒		
部署		TEL	
担当者名		メールアドレス	

### 3 注文内容

		しょうが焼き & 焼売弁当	から揚げ & デミメンチ 弁当	のり弁当	12品目の 幕の内弁当	バラエティー 弁当	緑茶
		価格未定	価格未定	価格未定	価格未定	価格未定	価格未定
							500ml ペット ボトル
11月 5日 (木)	搬入1日目	個	個	個	個	個	本
11月 6日 (金)	搬入2日目	個	個	個	個	個	本
11月 7日 (土)	搬入3日目	個	個	個	個	個	本
11月 8日 (日)	会期1日目	個	個	個	個	個	本
11月 9日 (月)	会期2日目	個	個	個	個	個	本
11月10日 (火)	搬出1日目	個	個	個	個	個	本
11月11日 (水)	搬出2日目	個	個	個	個	個	本

- 準備・手配の都合上、指定期日以降のご注文内容（個数・内容）の変更・追加はお受けできません。
- お弁当の価格は調整中のため、9月頃に改めてお知らせします。

提出方法	期日までに電子メールにてお送りください。 株式会社アクティオ 林業展事務局 担当：大野 電子メール：ringyoten-support@jei-m.com
------	--